



LINE



VINDT MEER INFORMATIE OP
www.bogballe.com



HET BEDRIJF ACHTER 'S WERELDS BESTE EN GROOTSTE KUNSTMESTSTROOIER.

Wij zijn een van 's werelds toonaangevende fabrikanten van kunstmeststrooiers. 365 dagen per jaar denken, ontwikkelen en produceren we de beste technieken voor het strooien van minerale meststoffen - een passie van meerdere generaties.

In 1934, in het dorp Bøgballe, begon onze oprichter Anders Peter Laursen met de productie van apparatuur voor pluimvee sector. De tijden veranderden en begin jaren vijftig werd de focus gelegd op onze bekende blauwe kunstmeststrooiers. Vandaag beheert de derde generatie BOGBALLE A/S, waarmee een trotse traditie wordt voortgezet.

Optimale functionaliteit en gebruiksvriendelijk ontwerp zijn gebaseerd op jarenlange praktische ervaring in samenwerking met boeren over de hele wereld.

We hebben de nieuwste high-tech productiefaciliteiten tot onze beschikking in combinatie met bewezen ontwikkelingsfaciliteiten en een volledig ingerichte testhal. We werken het hele jaar door aan het analyseren van mestspecificaties, testen en het opstellen van strooitabellen door meer dan 200 ton kunstmest per jaar te strooien. Onze testhal is één van Europa's grootste en meest geavanceerde en de enige faciliteit die zowel 2D- als 3D-testen uit kan voeren.



M-line strooiers	5
Verkeer en veiligheid	7
Makkelijk schoon te maken	9
We dragen de lading	11
Uitrusting en accessoires	13
Accessoires	15
Specificaties	17
Over de hele wereld	19

BOGBALLE A/S behoudt zich voor dat tekstuele, technische details of afbeeldingsfouten niet zijn uitgesloten. Alle BOGBALLE producten zijn voortdurende in ontwikkeling. De informatie in deze folder kan daarom zonder kennisgeving worden gewijzigd.

BEKIJK ALLE MODELLEN OP
www.bogballe.com



INHOUD 1.250-5.550 LITER

De nieuwe M-Line is klaar en dynamischer dan ooit. Een reeks up-to-date, innovatieve functies stelt u in staat om de taken van vandaag en morgen te vervullen.

Het ontwerp van de strooier en de veelzijdigheid van de strooihoeveelheid regeling maken de machine meer dan alleen een kunstmeststrooier. Met onze indrukwekkende strooitechniek heeft u de sterkste kaart.

Met andere woorden: een investering in een M-line strooier biedt u betrouwbaarheid tijdens het veldwerk, het verstrooien van hoogwaardige meststoffen met zorg en maximale precisie - precies zoals u zou wensen!

M-LINE STROOIERS



M60W plus 5.550 liter inhoud



M45W plus 4.500 l



M35 basis 2.350 l



REFLECTEREND PANEEL

Het fluorescerende oppervlak van de reflector is zeer efficiënt en reflecteert zelfs op klaarlichte dag hoger dan de traditionele reflectorpanelen. De BOGBALLE-LED-reflector voldoet aan de DIN 67520-norm.



LED-UNIT - SPECIAAL ONTWERPEN DOOR BOGBALLE

100% water en stof bestendig. De 55 individuele LED-units bieden een extreem hoge zichtbaarheid onder alle omstandigheden. De Glow-ledlampen zijn goedgekeurd volgens EMC 10.5 E6 en geclassificeerd als IP69-K.



VEILIG - TIJDENS VELDWERK EN TRANS- PORT.

Veiligheid is belangrijk, zowel tijdens het veldwerk als bij het transport over de openbare weg. De geïntegreerde veiligheidsoplossingen zijn zorgvuldig in overweging genomen voor ontwerp en functionaliteit.

Glow-LED - Hoogste zichtbaarheid

De IP 69 waterbestendige lampen hebben geen onderhoud nodig en bieden een verkeersveilig signaal met zowel achter- als voorlichten.

Meer dan een gewone reflector.

De grote DIN 67520 reflectoren accentueren de strooier effectief - zelfs bij daglicht.

Efficiënte bescherming

M-line strooiers zijn uitgerust met roestvrijstalen veiligheidsvoorzieningen die u beschermen tegen de draaiende delen van het strooisysteem. en voldoet aan EN 14017.



BREEDTELICHT

Het naar voren gerichte licht markeert de breedte van de strooier voor tegemoetkomend verkeer.



VEILIGHEIDSBEUGELS

De M-line strooier is uitgerust met roestvrijstalen veiligheidsbeugels die beschermen tegen de draaiende delen van het strooisysteem. Voldoet aan EN 14017.



EENVOUDIGE TOEGANG VOOR HET SCHOONMAKEN
De scharnierende veiligheidsvoorzieningen kunnen opzij worden weggedraaid om vrije toegang te bieden voor het reinigen van de strooier.



DEFLECTORS VOOR REINIGING
Deflectoren voor reiniging Achter de reflectorpanelen bevinden zich unieke openingen die het reinigingswater voeren naar gebieden die normaal niet gemakkelijk te bereiken zijn.

MAKKELIJK SCHOON TE MAKEN



ONDERHOUD REINIGING EN ONDER- HOUD

Doordacht tot in elk detail

Bij het ontwerpen van het chassis is nagedacht over de natuurlijke werkstroom, met prioriteit voor reiniging, onderhoud en service. Het resultaat zorgt ervoor dat elke bewerking snel en eenvoudig kan worden uitgevoerd.

Vrije toegang

De strooier is voorzien van scharnierende veiligheidsbeugels en afschermingen die directe toegang geven tot het strooiersysteem.

Snelle en grondige reiniging

Achter de scharnierende reflectorpanelen vindt u deflectors, waardoor het reinigingsproces wordt vereenvoudigd. Verder maakt een aantal spoelopeningen in het chassis het mogelijk om zelfs verborgen gebieden te reinigen. De spatschermen die de strooier beschermen tegen modder en steenslag van de achterwielen van de tractor, kunnen gemakkelijk worden verschoven of worden verwijderd voor grondige en efficiënte reiniging.

Universele sleutel

Achter het linker reflectorpaneel bevindt zich een universele RVS sleutel. Dit gereedschap wordt gebruikt voor het bevestigen van de strooivingers, het openen van de zeven en het instellen van de draaibare uitstroomopening. Alle instellingen op de strooier kunnen met dit universele gereedschap worden uitgevoerd.



UNIVERSELE SLEUTEL - ALTJD BINNEN HANDBEREIK
Altijd op de juiste plaats. De sleutel, geplaatst achter het reflectorpaneel wordt gebruikt voor het openen van de zeven, het bevestigen van de strooivingers en het instellen van de draaibare uitstroomopening.



OPENEN VAN DE ZEVEN
Voor het reinigen kan de zeefvergrendeling geopend worden met behulp van de universele sleutel.

We kunnen het tillen en we kunnen het dragen.

M45-Trail en M35-Trail

Als u tractor te klein is om de grote strooier te dragen, dan vindt u de perfecte oplossing met ons getrokken onderstel. De instelbare spoorbreedte biedt de mogelijkheid om te voldoen aan uw rijpad breedte. De strooier kan natuurlijk nog steeds worden gebruikt in de 3-punts hefinrichting van een tractor. Ons onderstel kan samen met alle M-line strooiers worden gebruikt, behalve het M60W model.

BXL1300

De Big Bag tiller BXL 1300 is gemonteerd op de 3-punts hefinrichting van de strooier en kan zo een one man laad- en strooimachine oplossing bieden wanneer u eenvoudig en snel wilt kunnen werken. Hiermee kan de capaciteit 3-5 ha/h verhoogt worden. De telescopische en hydraulische arm kan de Big Bags rechtstreeks van de grond of van een aanhangwagen heffen. Maximale laadcapaciteit is 1300 Kg.

De hoofdcilinder is voorzien van een slangbreukbeveiliging om veiligheid en zekerheid te bieden tijdens het werk. De BXL 1300 kan op strooiers tot een capaciteit van 3300 liter worden gemonteerd.

WE DRAGEN DE LADING



BXL 1300 kan tot 1300 kg tillen en kan gemonteerd worden op strooiers tot 3300 liter



M35-Trail voor strooiers tot 3500 kg.



M45-Trail voor strooiers tot 4500 kg.



De strooier kan gedemonteerd worden van het onderstel en in de 3-punts hefinrichting gebruikt worden.

	M60W plus	M45W plus	M35W plus	M35W base	M45 plus	M35 plus	M35 base
Uitvoering							
Naar de kant toe strooien (handbediend)	—	—	—	—	●	●	●
Van de kant af strooien (handbediend)	—	—	—	—	○	○	○
Naar en Van de kant af strooien (handbediend)	—	—	—	—	○	○	○
Kabel bediening voor kant strooien	—	—	—	—	○	○	○
Naar de kant toe strooien (elektronische bediend)	●	●	●	●	○	○	○
Van de kant af strooien (elektronische bediend)	○	○	○	○	○	○	○
Naar en Van de kant af strooien (elektronische bediend)	○	○	○	○	○	○	○
Aftakas met vrijloop koppeling	●	●	●	●	●	●	●
Waterdichte slipkoppeling	●	●	●	●	●	●	●
Zeven incl. cone	●	●	●	●	●	●	●
Overbemesting	●	●	●	●	●	●	●
Waterpas voor het afstellen van de strooier	●	●	●	●	●	●	●
Spatlappen	●	●	●	●	●	●	●
Draaibare 4-gaats uitstroom opening (0-650 Kg/min)	●	●	●	●	●	●	●
Dynamic Section Control	○	○	○	○	○	○	○
Standaard Section Control	○	○	○	○	○	○	○
NAVI Com-communicatiemodule	○	○	○	○	○	○	○
GPS-antenne voor NAVI Com	○	○	○	○	○	○	○
Reflectorpaneel inclusief GLOW LED straat verlichting	●	●	●	●	●	●	●
Veiligheidsbeugel volgens EN14017	●	●	●	●	●	●	●
Afdekzeil, opklapbaar met volledige opening	○	○	○	○	○	○	○
Opstalwielen	○	○	○	○	○	○	○
ladder, vouwbaar	●	●	○	○	●	○	○
Ladder, zij montage	○	○	○	○	○	○	○
Zeven, gemonteerd bovenin de trechter	○	○	○	—	○	○	—
Extra brede schermen voor brede banden	●	●	○	○	●	○	○
Reductiebak, 1000/540 en 540/540 t/min. incl. opstalwielen.	—	○	○	○	○	○	○
Hydraulische aandrijving voor de strooier	○	○	○	○	○	○	○
Flow control, ventiel voor tractoren zonder oliestroomregeling	○	○	○	○	○	○	○
Aankoppelpennen Ø37 mm	—	○	—	—	○	—	—
Adaptor voor Cat. 4N hefinrichting	○	—	—	—	—	—	—
Graszaad roerder	○	○	○	○	○	○	○
S-indicator voor hoeveelheid instelling	○	○	○	○	●	●	●
Testset voor kunstmestanalyse, tas incl. D- en F indicator	●	●	●	●	○	○	○
Snelheid input plug ISO 11786	○	○	○	○	○	○	○
Wielsensor voor CALIBRATOR	○	○	○	○	○	○	○
Blokkeerventiel, voorkomt cilinder verloop van de hydraulische bediening	—	—	—	—	○	○	○

- Standaard
- Extra
- Niet leverbaar

UITRUSTING EN ACCESSOIRES



CALBRATOR ICON



CALBRATOR TOTZ



NAVI-app voor GPS-strooien via Android-tablet (vereist CALBRATOR TOTZ).



Hydraulische afstandsbediening van grensstrooien



NAVI Ant GPS-antenne voor NAVI-app



Elektrische afstandsbediening van grensstrooien voor CALBRATOR TOTZ / ICON



Ladder, vouwbaar



Opvouwbaar afdekszijl



Zeven



Ladder, zij montage



Hydrauliek motor



Spatlappen, extra brede



Opstal wielen

ACCESSOIRES



Reflector borden



Graszaad roerder



RAM-tablethouder (6386-27)



Test set



Blokkeerventiel



Adapter cat. 4N

M60W plus

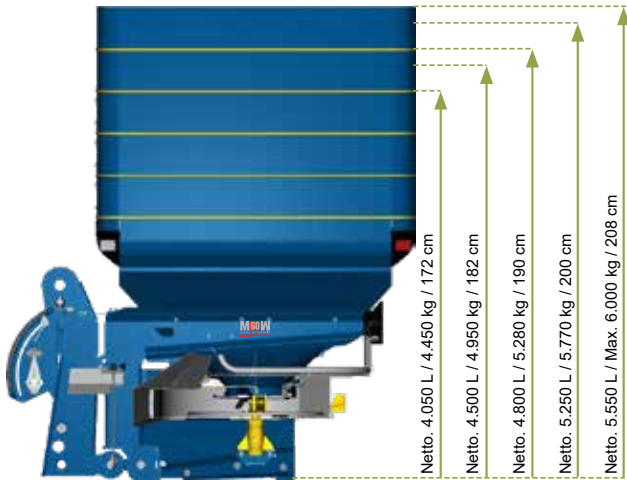

M45W plus

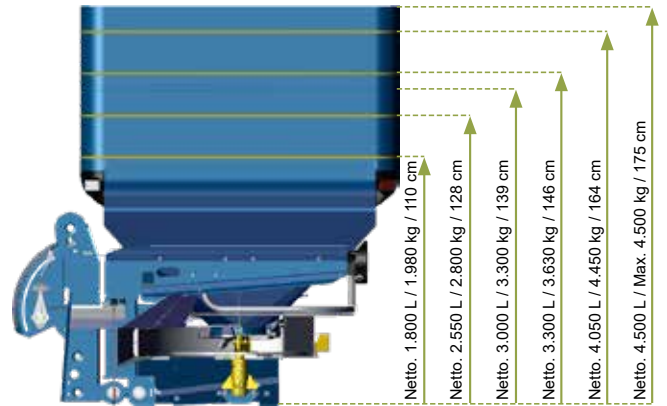

M35W / M35 plus

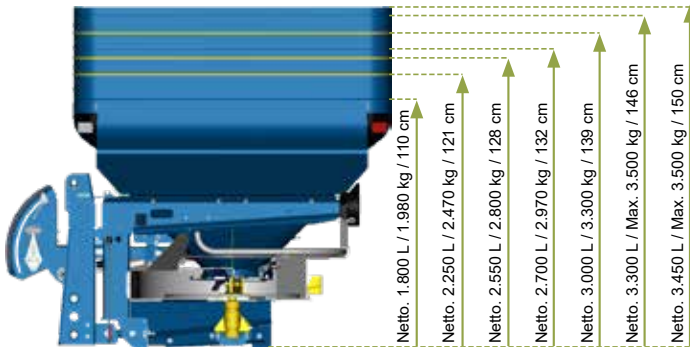

M35W / M35 base

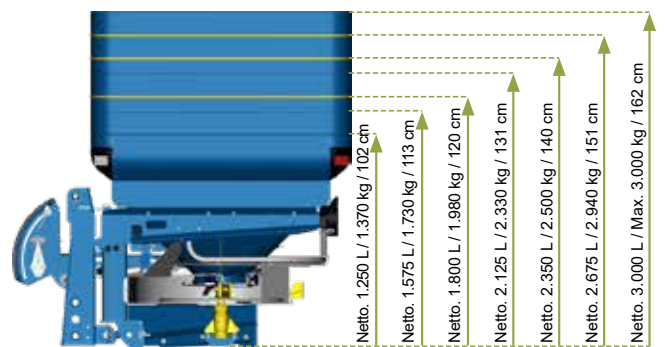

M45-Trail

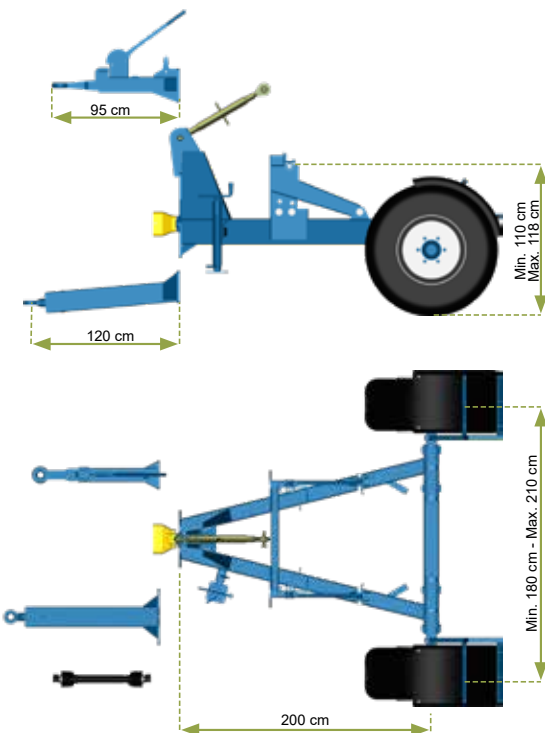

M35-Trail

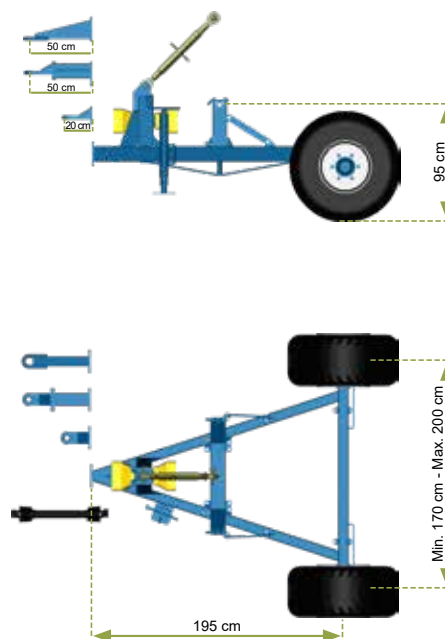

BXL 1300

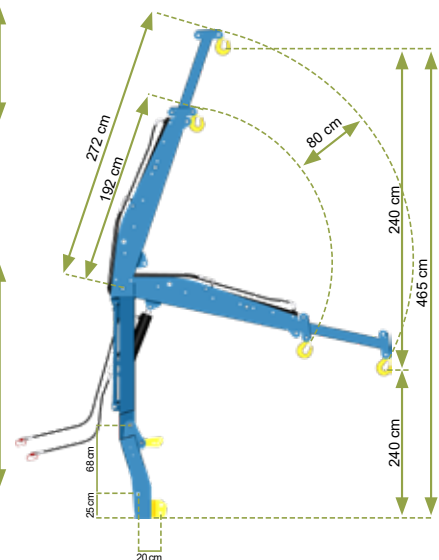

	M60W plus	M45W plus	M35W plus	M35W base	M45 plus	M35 plus	M35 base
Werkbreedte ^A							
Meter	12-42	12-42	12-42	12-42	12-24	12-42	12-42
Capaciteit							
Liter	4.050-5.550	1.800-4.500	1.800-3.500	1.250-3.000	1.800-4.500	1.800-3.500	1.250-3.000
Kilo ^B	4.450-6.000	1.980-4.500	1.980-3.500	1.370-3.000	1.980-4.500	1.980-3.500	1.370-3.000
Netto gewicht							
Kilo (min. / max.)	966/1.044	660/816	534/636	490/602	510/666	450/552	406/518
Trechter afmetingen							
Trechter breedte (cm)	290	290	290	240	290	290	240
Trechter diepte (cm)	140	140	140	125	140	140	125
Vulopening	284 x 131	284 x 131	284 x 131	234 x 116	284 x 131	284 x 131	234 x 116
Afstand van middelpunt onderste hefkogels tot zwaartepunt strooier							
Meter	0,85	0,71	0,70	0,70	0,67	0,66	0,66
Bediening							
CALIBRATOR TOTZ	●	●	●	●	○	○	○
CALIBRATOR ICON	—	—	—	—	○	○	○
ISOBUS Controller	●	●	●	●	—	—	—
NAVI Com-module ^C	○	○	○	○	○	○	○
Hydraulisch	—	—	—	—	○	○	○
Strooibeeld bediening							
Section Control Dual Dynamic +VRA	○	○	○	○	○	○	○
Section Control Standard +VRA	○	○	○	○	○	○	○
GPS ready ^D	○	○	○	○	○	○	○
Hoeveelheid regeling							
Weegstelsysteem	●	●	●	●	—	—	—
Handmatig calibratie/afdraaien	—	—	—	—	●	●	●
Volledig automatische calibratie/afdraaien	●	●	●	●	—	—	—
Intelligente bediening	●	●	●	●	—	—	—
Rijsnelheidsafhankelijk	●	●	●	●	○	○	○

- Standaard
- Afhankelijk van het model
- Extra
- Niet leverbaar

A Kan afhankelijk zijn van het type kunstmest
B Soortelijk gewicht 1,1 kg/liter. Asbelasting op de openbare weg moet voldoen aan de nationale wetgeving
C Alleen mogelijk bij strooiers met CALIBRATOR TOTZ
D Alleen mogelijk bij strooiers met CALIBRATOR of ISOBUS Controller

VINDT UW DEALER OP
www.bogballe.com



U VINDT ONS OVER DE HELE WERELD

U kunt BOGBALLE-strooiers in meer dan 100 landen over de hele wereld vinden en elk land zal andere eisen hanteren voor de manier waarop een strooiers moet presteren. Toch is het voor alle landen gebruikelijk dat ze een nauwkeurige verspreiding van de kunstmest verwachten. Dat is de reden voor ons brede assortiment dat precies aan deze eis voldoet, ongeacht of het een eenvoudige handbediende strooier is of de meest geavanceerde strooier met GPS-besturing.

Wij verkopen onze strooiers via lokale dealers die allemaal een diepgaande kennis van de lokale omstandigheden hebben. Dit in combinatie met het feit dat de strooier bestaat uit standaardcomponenten die in meerdere modellen wordt toegepast, dit zorgt ervoor dat uw strooier altijd in topvorm blijft. Het zorgt ook voor een eenvoudige levering van slijtage en reserveonderdelen in uw omgeving.

BOGBALLE kiezen is een veilige keuze, niet alleen voor het vertrouwen in de precieze omgang met de waardevolle meststof die u in het veld verspreidt, maar ook als het gaat om de totale kosten gedurende de volledige levensduur van de strooier.



VOOR MEER INFORMATIE
www.bogballe.com

bogballe 

Importeur Nederland:

HOMBURG
holland

Homburg Holland
It Noarderfjild 21
9051 BM STIENS
HOLLAND
Telnr. +31 (0)58 257 1555
www.homburg-holland.com
info@homburg-holland.com

Importeur België / Belgique:

HOMBURG
belgium

Homburg Belgium
It Noarderfjild 21
9051 BM STIENS
The Netherlands
Phone +31 (0)58 257 1555
www.homburg-belgium.com
info@homburg-belgium.com