

T8 GENESIS MET PLM INTELLIGENCE

T8.410 | T8.435



PLM
NEW HOLLAND INTELLIGENCE

Innovatie ontmoet intuïtie.

New Holland bouwde de nieuwe T8 Genesis™ met PLM Intelligence™ rond de input van bestuurders zoals u. Van een volledig herziene cabine, speciaal ontworpen voor de meest comfortabele rijervaring, tot next-gen intuïtieve bedieningen die eenvoudig worden afgestemd op de te verrichten werkzaamheden: elk detail is zorgvuldig ontwikkeld om in uw behoeften te voorzien.

De nieuwe T8 Genesis™ is ook de eerste tractor op de markt waarop het geavanceerde New Holland PLM Intelligence™-platform volledig is geïntegreerd. Dus waar u ook bent, u bent altijd verbonden met realtime gegevens, informatie en ondersteuning.

Al deze ontwikkelingen en innovaties komen samen in de meest intuïtieve tractor ooit.





Uw partner op het veld

De technologie evolueert constant, maar de landbouw zal steeds gebaseerd blijven op een fundament van gemeenschap en verbinding. De nieuwe T8 Genesis™ met PLM Intelligence is ontworpen om deze banden verder te versterken en mensen en innovaties bij elkaar te brengen.

- **Klant-voertuig connectiviteit** - stelt u in staat uw landbouwbedrijf te runnen vanuit de cabine, uw kantoor of de andere kant van de wereld.
- **Dealer-voertuig connectiviteit** - helpt u stilstandtijd tot een minimum te beperken dankzij proactieve ondersteuning, bewaking en diagnose op afstand en software-updates op het veld.
- **Adviseur-voertuig connectiviteit** - u blijft in contact met agronomen en andere experts om beslissingen tijdens het werk te verbeteren.



MYPLMCONNECT

MyPLM®Connect telematica

Helpt machineparkbeheerders om het beheer van machines te optimaliseren. Met realtime veldgegevens onder uw vingertoppen. Plus nauwkeurig gegevensbeheer voor betere bedrijfsefficiëntie. Dit alles wordt nu standaard aangeboden in de complete T8 Genesis™-serie, dankzij MyPLM®Connect met bestandsoverdracht. Om uw inzetbaarheid te verhogen hebben we bovendien de Breakdown Assistance-service van New Holland voor noodsituaties volledig geïntegreerd, zonder bijkomende kosten.

T8 Genesis™-modellen met wielen



Modellen	Nominaal (pk)	Wielbasis (mm)	Gewicht (kg)
T8.410	340	3550	11.440
T8.435	380 / 396*	3550	13.039

T8 Genesis™ SmartTrax™-modellen



Modellen	Nominaal (pk)	Wielbasis (mm)	Gewicht (kg)
T8.435	380 / 396*	3550	16.500

*Auto Command = 380 pk / Ultra Command = 396 pk

De juiste model- en pakketkeuze voor uw bedrijf

Het is nu nog makkelijker om de juiste T8 Genesis™-tractor voor uw bedrijf te kiezen; New Holland biedt namelijk een keuze uit verschillende vermogens, transmissietypes en zowel uitvoeringen met wielen als veelzijdige SmartTrax-opties met zowel wielen als rupsbanden (half-track). De nieuwe T8 Genesis™-tractor is verkrijgbaar in drie pakketniveaus:

- **Deluxe-pakket** voor beter comfort en geavanceerde technologieën.
- **Elite-pakket** voor ultieme efficiëntie en automatisering met een selectie van de meest innovatieve eigenschappen. Als extra optie bij het Elite-pakket kan voor de luxueuze **Blue Power-uitvoering** worden gekozen, met een opvallende nachtblauwe metallic lak en exclusieve uitstraling.

Verbonden voor de manier waarop u werkt.

Aanpasbare regeling

Wanneer het erop aankomt precisiresultaten te leveren op het veld is er geen ruimte voor de "one-size-fits-all" benadering. Elke bestuurder heeft zijn eigen, unieke voorkeuren en vereisten. Daarom hebben we uw bedieningspakket opgebouwd rond het revolutionaire idee dat persoonlijke aanpassingen standaard zouden moeten zijn.

Verbeterd zicht

Of u nu op het veld bent of op een drukke weg: het is van essentieel belang dat u goed zicht hebt op uw omgeving. We hebben de belemmeringen van het zicht in de cabine verminderd, uw InfoView™ dash-display in een directe gezichtslijn geplaatst en zelfs camera's op de motorkap achteraan gemonteerd, voor meer veiligheid op de weg en tijdens veldwerkzaamheden. En nu u kunt kiezen uit maar liefst drie verlichtingspakketten, verandert de nacht in dag.

Meer comfort

Door alle uren die u op het land doorbrengt zou uw werkomgeving toch wel iets meer als 'thuis' mogen voelen. Daarom hebben we meer, goed toegankelijke opbergruimte toegevoegd, USB-aansluitingen, een krachtig verwarmings-, ventilatie- en airconditioningsysteem met twee zones, uitstapverlichting en de meest comfortabele stoel.

Geavanceerde ondersteuning

Wanneer u met een tractor rijdt die productiviteit en precisie in seconden en millimeters afmeet, dan hebt u geen geduld voor "downtime." Dankzij MyPLM®Connect blijft u altijd in contact met uw machines, waar u ook bent. We hebben remote connectiviteit ingebouwd met New Holland Remote Assistance, alsook geavanceerde diagnose, IntelliView™ Connect om het display op afstand te zien en software-updates.

Intuïtieve eenvoud

Echte innovatie vereist geen hoge opleidingen om bediend te worden. Om u te helpen alle krachtige functies en technologieën te gebruiken die in de nieuwe T8 Genesis™-tractoren zijn ingebouwd, ontwikkelden we een gebruikersvriendelijke interface die net zo natuurlijk en instinctief aanvoelt als de landbouw zelf.

Pakket met moderne, agressieve stijl

Kenmerkende Cat Eye lichten

Vier standaard lichten op de motorkap

Volledig geïntegreerde
fronthinrichting
met PTO 1000 tpm

Terraglide™
voorasophanging

FPT Industrial Cursor 9-motor
met ECOBlue™ HI-eSCR 2
Fase V-technologie met tot 435 pk
maximumvermogen



PLM

NEW HOLLAND INTELLIGENCE



Af-fabriek geïnstalleerd IntelliSteer®-geleidingssysteem

Standaard jaarabonnement voor MyPLM®Connect professional telematicapakket

170° camera voor op motorkap en camera op achterste cabinestijl

IntelliTurn™-systeem voor keren aan het einde van de rij is nu compatibel met de Headland Turn Sequencing II-functie

IntelliField™ voor gegevensuitwisseling tussen voertuigen van grenzen, kaarten en geleidingslijnen

Maximaal 24 LED-werklampen

Geheel nieuwe SideWinder™ Ultra-armleuning en IntelliView™ 12-monitor

Geavanceerde stoelopties

Optionele semi-actieve Comfort Ride™-cabinevering

10 opbergruimtes in de cabine

Brede deur die volledig opent voor makkelijker toegang tot de cabine en beter zicht

Headland Turn Sequencing II (HTS II)-systeem

Systeem voor bewaking van de bandenspanning

Nieuwe CustomSteer™-functie voor snel keren

Beproefde Ultra Command™-transmissie of geavanceerde Auto Command™-transmissie

Functie voor het maken van nauwe bochten met remondersteuning

Blue Power. Exclusieve editie.

De Blue Power-serie werd ontwikkeld voor landbouwbedrijven die het ultieme in eersteklas landbouw zoeken. Prestaties en comfort zijn hier van het grootste belang. Voeg aan deze kenmerken een exclusieve stijl toe en u hebt de meest luxueuze tractorserie ooit ontdekt. Ultiem comfort, zeer geavanceerde technologie en een prachtig ontwerp. Als u wilt dat uw tractor niet alleen opvalt door zijn prestaties, maar ook door zijn uitstraling, dan hoeft u niet verder te zoeken. De tractoren van de Blue Power-serie, exclusief beschikbaar met een continu variabele Auto Command™-transmissie, zijn de definitie van luxe.



Blue **power**

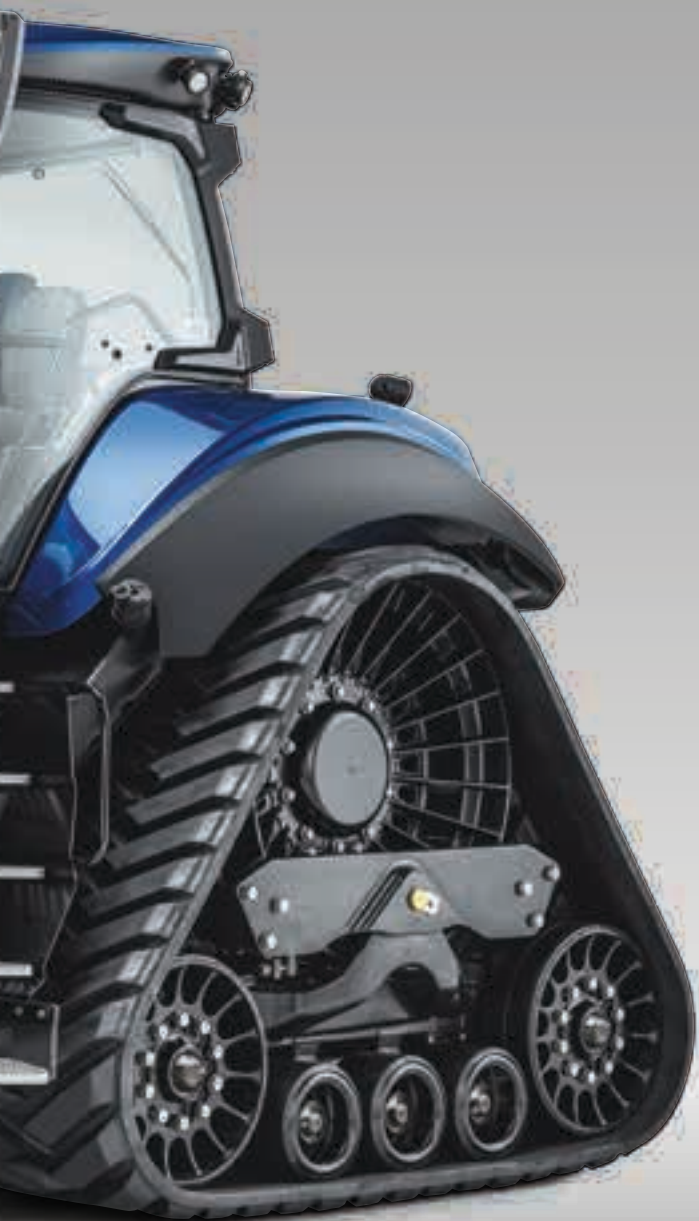

Blue Power. Exclusieve editie, exclusieve emotie.

- Opvallende nachtblauwe metallic lak
- Chroomkleurige grille
- Zilveren velgen
- Silver 3D-stickers
- Blue Power daklogo
- Zwart, hoogpolig tapijt in de cabine met Blue Power-merklogo

Ervaar een revolutie in tractorbediening.

Een ergonomische, ruime en praktische bestuurdersomgeving is een must om de hele dag productief te blijven. En dat is precies wat de cabine van New Hollands topmodel T8 Genesis™ u biedt. Wilt u zicht naar alle kanten? Of u nu op het erf, het veld of de weg bent: u geniet overal van een onbelemmerd zicht voor meer productiviteit. Altijd. De deur met ultra-brede opening maakt in- en uitstappen makkelijker.



Meer comfort

Het stuurwiel van de T8 Genesis™-serie heeft nu standaard kantel- en telescopische verstellingen, waardoor de bestuurder nog eenvoudiger zijn meest comfortabele werkpositie vindt. Bijzonder waardevol tijdens de lange uren op het veld of de weg!



Zonneschermen voor en achter

De zonneschermen voor en achter zijn volledig geïntegreerd in het cabineontwerp, zodat u onbelemmerd zicht hebt wanneer ze niet in gebruik zijn. De zonneschermen kunnen comfortabel vanuit de stoel omhoog en omlaag getrokken worden, zonder dat u zich hoeft te rekken.



Intuïtieve klimaatbedieningen

Het volledige airconditioningsysteem werd opnieuw ontworpen, en beschikt nu over een krachtig twee-zone koelsysteem en nauwkeurig geplaatste ventilatieopeningen voor totaal lichaamscomfort. Voor meer ergonomie werden de bedieningen op de SideWinder™ Ultra-armleuning geplaatst, zodat u onder het rijden aanpassingen kunt maken.



Blijf fris tijdens de warmste dagen

De optionele draagbare koelbox, rechts van de bestuurdersstoel gemonteerd, kan eenvoudig verwijderd worden.





Ogen op uw rug

De standaard verlengde zijspiegels met verstelbare bovenkant zijn de beste keuze voor het allerbeste zicht op de weg tijdens transport aan hoge snelheden. Het verstelbare onderste gedeelte is ontworpen om dode hoeken doeltreffend tegen te gaan. Aanvullende opties omvatten verwarmde en elektronisch zijwaarts verstelbare zijspiegels voor beter zicht bij activiteiten met brede ladingen.



Dankzij de gelamineerde voorruit, dikkere rubber afdichtingen van ruiten en deuren, een steviger vloermat en nog meer isolatie onder de cabinevloer, is de nieuwe T8 Genesis™ cab stiller dan ooit.

Het ultieme comfort voor landbouwers.

New Holland biedt u de beste stoelen in hun klasse, met keuze uit twee modellen. Alle stoelen zijn voorzien van verbeterde kussens. Deze steviger, duurzamere stoelkussens bieden uitstekend comfort op elk terrein.





Voldoende ruimte

Een standaard full-size bijrijdersstoel klapt omlaag en vormt een werkvlak wanneer hij niet wordt gebruikt. Overige comfortverbeteringen omvatten voetsteunen om uw voeten op te laten rusten tijdens lange werkdagen.



Auto Comfort™-stoel

De geventileerde Auto Comfort™-stoel biedt een superieure zitervaring. Dankzij automatische gewichtscompensatie, actieve vering, verwarming plus een ventilatiesysteem dat koelt en vocht verwijdert is deze stoel perfect voor bestuurders die vele uren in de tractor doorbrengen. Stoelbekleding in blauw/grijs leder.

Dynamic Comfort™-stoel

De Dynamic Comfort-stoel is voorzien van een geavanceerd laagfrequent veermechanisme. De doorgestikte kussens met stijlvolle bekleding zijn voorzien van twee fase-verwarming.

	Dynamic Comfort™-stoel	Auto Comfort™-stoel	Blue Power Auto Comfort™-stoel
Materiaal	Stof	Leder	Leder
Type vering	Laagfrequent met dynamische demping	Semi-actief	Semi-actief
Dempingssysteem	Automatisch	5 modi	5 modi
Gewichtsinstelling	Automatisch	Actief elektronisch	Actief elektronisch
Lendensteun	Pneumatisch	Pneumatisch	Pneumatisch
Klimaatstelsysteem	2-fase verwarming	Verwarming en actieve ventilatie	Verwarming en actieve ventilatie
Passagiersstoel	Stof	Leder	Leder

Helder licht tijdens donkere nachten.

De weg verlichten voor meer productiviteit en totale veiligheid tijdens avond- of nachtwerk is een grote prioriteit voor New Holland. Dit bereikten we dankzij de introductie van recente innovaties uit de automobielsector, zoals LED-lichten. Het verlichtingspakket bestaat uit tot 24 LED-lichten. Deze lichten zijn helderder en verbruiken minder stroom dan hun standaard equivalenten en produceren een brede witte lichtbundel die de nacht in dag verandert. Indien u kiest voor het toppakket uit van de serie krijgt u 49.400 lumen, ofwel ruim 30% meer licht dan de vorige T8-serie. Er kunnen tot 6 lichten aan de voorkant, en tot 8 lichten aan de achterkant van het dak gemonteerd worden, terwijl hoogperformante koplampen het werkgebied verlichten tot in de verste hoeken en non-stop werking mogelijk maken.

49400 LUMEN ruim 30% meer licht dan de vorige T8-serie





Kies het verlichtingspakket dat bij u past

Er zijn drie LED-verlichtingspakketten voor de cabine beschikbaar, bestaande uit 14 lichten voor niveau 1 (Afbeelding 1), 18 lichten voor niveau 2 (Afbeelding 2) en 24 lichten voor niveau 3 (Afbeelding 3) in verschillende configuraties, om perfect aan uw individuele eisen te voldoen.



Volledig verstelbare lichten

Het optionele 360°-pakket omvat een verstelbaar licht op iedere hoek van de cabine. Er zijn persoonlijk aanpasbare aan-uit verlichtingscombinaties beschikbaar, geactiveerd via twee memory-lichtschakelaars die lichtbundels aan- en uitschakelen. Ideaal wanneer bijvoorbeeld naast een maaidorser wordt gewerkt.



LED-lichten zijn de verpersoonlijking van efficiëntie: meer licht, meer duurzaamheid, minder stroomverbruik.

SideWinder™ Ultra: de ultieme ergonomische landbouwer-ervaring.

De T8 Genesis™-tractoren bieden geavanceerde functies die makkelijk en intuïtief te bedienen zijn. De SideWinder™ Ultra-armleuning biedt ruimte aan alle hoofdbedieningen. Gas, transmissie en hydrauliek. Alle onderdelen die u moet bedienen, worden intuïtief geselecteerd. Meer geavanceerde functies zijn snel toegankelijk.



Persoonlijk instelbare knoppen

De SideWinder™ Ultra-armleuning bevat tot elf knoppen die gepersonaliseerd en geconfigureerd kunnen worden. Deze bevinden zich op strategische posities rond de armleuning: één op de multifunctionele hendel, twee op zowel de joystick als het hoofdtoetsenblok, vier op het achterste toetsenblok en één op twee op het toetsenblok van gashendel/transmissie (afhankelijk van de gekozen transmissie-optie). Deze knoppen kunnen worden geconfigureerd om hen aan te passen aan de werktaken en de specifieke voorkeuren van de bestuurder.



Verstelbare SideWinder™ Ultra-armleuning

De SideWinder™ Ultra-armleuning kan naar wens veresteld worden. Via twee handbediende hendels worden zowel de hoogte als de positie vooruit-achteruit van de armleuning veresteld, voor meer ergonomie.



Keuzeschakelaar voor bediening van fronthefinrichting of achterste hefinrichting

Duimwiel voor instelling positie-/trekkrachtregeling

CommandGrip™-hendel

STOP-knop voor uitschakeling van hydraulisch systeem, aftakas en hefinrichting

Tiptoetsbediening voor maximaal twee externe regelventielen

Voorste en achterste hefinrichting omhoog/omlaag

Headland Turn Sequencing II (HTS II). Druk hierop om een geautomatiseerde keerprocedure op de kopakker te registreren, op te slaan en te activeren

Vooruit/achteruit-shuttle en neutraalknoppen

IntelliSteer® automatische geleiding, automatische inschakeling stuurinrichting

1 van 11 configureerbare knoppen

Knoppen voor snel heffen en zakken

Knop voor opslag diepte

Keuzeschakelaar positie- of trekkrachtregeling

Sneltoetsen voor de voornaamste tractorfuncties

Inschakeling Terralock™ voor automatisch beheer van vierwielaandrijving en selectie differentieelstot

Configuratieknoppen verlichting

Instelling met drie standen voor acceleratie en deceleratie

1 van 11 configureerbare knoppen

Opgeslagen instelling Engine Speed Management 1 en 2

Ergonomisch geplaatste handgashendel



Optioneel paneel voor afstandsbediening hydraulica met 2 hendels



Af-fabriek gemonteerde blokkering op afstand en immobilizer

Multifunctionele joystick. De joystick kan ingesteld worden voor bediening van de frontheinrichting of externe regelventielen

Verhoging/verlaging tractorsnelheid

Vooruit/achteruit-shuttleschakelaar

2 configureerbare knoppen

Sneltoets configuratiescherm

Knop scherm terug

Bedieningen telefoon, radio en media

Klimaatregelingen

Speciale schakelaar voor de aftakas, die geselecteerd moet worden om de aftakas ingeschakeld te houden wanneer u de bestuurdersstoel verlaat

Onmiddellijk in- en uitschakelen van de aftakas voor en achter

De automatische aftakasfunctie zal zowel de voorste als de achterste aftakas uit- en opnieuw inschakelen tijdens het keren op de kopakker

5 configureerbare hendels van de hydraulische kleppen

Duimwiel encoder

Verschuifbare gepolsterde armleuning, kan worden verplaatst voor meer ondersteuning van de elleboog bij gebruik van de joystick of CommandGrip™-hendel gedurende transport

Instellingen limieten voorste en achterste hefinrichtingen

4 van 11 configureerbare knoppen

Intelligente monitors voor intelligente landbouw.

Dankzij de volledig nieuwe IntelliView™ 12-monitor heeft u tal van voordelen binnen handbereik. Het nieuwe model van 12' is een duidelijke evolutie van het voorgaande IntelliView™ IV-model, en vormt met zijn slanke, van de autosector afgeleide 'dash' styling, intuïtieve display en moderne ontwerp de maatstaf voor de toekomst.





Volledig persoonlijk instelbaar

Bij de standaard gebruiksindeeling is het scherm verdeeld in vier hoofdzones:

- Via de bovenste balk krijgt de bestuurder toegang tot tractor- en bedieningsinstellingen.
- De run-schermen bevinden zich in de onderste balk. Deze zijn aanpasbaar en altijd toegankelijk.
- Het hoofdgedeelte van het scherm bestaat uit de door de gebruiker geselecteerde run-schermen, die de voornaamste parameters inzake de huidige werктаak tonen.
- Aan de linkerkant bevindt zich een ander door de gebruiker definieerbaar venster, dat belangrijke bedrijfsparameters zoals brandstofhoeveelheid en slip bevat.



InfoView™ dashboarddisplay

Het display met groot LCD flatscreen dat zich recht voor het stuurwiel bevindt, is het dashboard waarop u in een oogopslag alle machinegegevens ziet. Dit scherm bevat een groot aantal bedrijfsparameters, zoals onder meer motortoerental, rijsnelheid en geselecteerde versnelling.



Perfect zicht

Voor meer transportveiligheid werd een camera in de motorkap geïntegreerd. Bij het naderen van een kruispunt stelt deze u in staat om 'vooruit te kijken', voor extra veiligheid op de weg. Een bijkomend voordeel is het perfect zicht op vooraan gemonteerde werktuigen, zowel op het veld als bij de aankoppeling op het erf.



Dubbele displays

Voor landbouwers die extra monitors nodig hebben biedt de T8 Genesis speciale bevestigingspunten en bijbehorende stroom- en USB-aansluitingen. In het plafond bevindt zich een schuifrail die plaats biedt aan extra werkschermen. Daarnaast is een bevestigingspunt op de SideWinder™ Ultra-armleuning beschikbaar voor een mobiele telefoon of tablethouder.

Drie af-fabriek gemonteerde geleidingspakketten.



Wanneer u uw T8 Genesis™ bestelt, kunt u kiezen uit drie verschillende geleidingspakketten. Dit betekent dat uw T8 Genesis™ uit de fabriek met het door u gewenste nauwkeurighedsniveau wordt geleverd. Kies uw nauwkeurighedsniveau, de optie met de meeste precisie is die van 2,5 cm*. Dit levert uitzonderlijk voordeel op voor precisie-akkerbouw, met name bij hoogwaardige gewassen of bollenteelt.

* Met gebruik van PLM RTK of PLM RTK+ correctiesignaal



Het intelligente IntelliTurn™-systeem om te keren aan het einde van de rij en het IntelliField™-systeem voor gegevensuitwisseling

Het intelligente IntelliTurn™-systeem zorgt ervoor dat tractoren uitgerust met IntelliSteer® automatische geleiding volledig automatisch keren aan het einde van de rij. Het systeem berekent automatisch de meest efficiënte manier om te keren aan het einde van de rij, om zo de stilstandtijd te minimaliseren en ervoor te zorgen dat het werktuig het werkgebied weer op het gewenste pad betreedt. Dit kan nu worden gecombineerd met HTS II (Headland Turn Sequencing), waardoor IntelliTurn™ op een vooraf ingestelde afstand van de wendakker wordt geactiveerd. Met de nieuwe IntelliField™-technologie kunnen tractoren die in hetzelfde veld werken grenzen, kaarten en geleidingslijnen met elkaar uitwisselen, voor maximale oogstefficiëntie.



Communicatie in twee richtingen

De T8 Genesis™-serie is standaard uitgerust met ISOBUS II- of als optie, met ISOBUS III-technologie. ISOBUS III betekent dat tractor en werktuig met elkaar kunnen communiceren en heen en weer informatie kunnen versturen, zodat het werktuig de snelheid van de tractor regelt voor maximale productiviteit.

Indien aangesloten op een New Holland BigBaler wordt de IntelliCruise™-functie ingeschakeld, die de rijnsnelheid van de tractor regelt voor hogere productiviteit, meer bestuurderscomfort en brandstofefficiëntie, en optimale afgiftehoeveelheden voor wisselende veld- en gewasomstandigheden. Dit systeem heeft twee bedrijfsmodi: Charge Control Mode voor maximale capaciteit of Slice Control Mode om het gewenste aantal plakken per baal te verkrijgen.

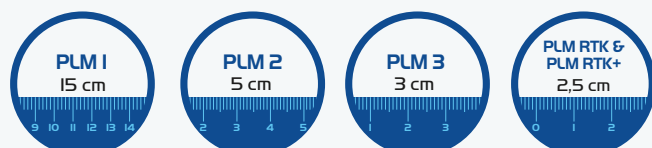

Keuze uit vier nauwkeurighedsniveaus

New Holland biedt klanten de keuze uit vier verschillende nauwkeurighedsniveaus:

1. PLM 1 = nauwkeurigheid tot op 15 cm
2. PLM 2 = nauwkeurigheid tot op 5 cm
3. PLM 3 = nauwkeurigheid tot op 3 cm
4. PLM RTK & PLM RTK+ = nauwkeurigheid tot op 2,5 cm



PLM Cygnus-ontvanger

De nieuwe PLM Cygnus-ontvanger biedt een verbeterde machinepositie dankzij de geïntegreerde terreincompensatietechnologie. De ontvanger maakt ook snellere convergentietijden mogelijk en zorgt voor meer betrouwbaarheid in moeilijke omstandigheden, bijvoorbeeld bij het werken in valleien en dicht beboste gebieden.

My PLM Connected-voertuigen voor efficiënte landbouw.

Verbonden. Productief. Efficiënt.

De landbouw is voortdurend in ontwikkeling en beslissingen die in een fractie van een seconde moeten genomen worden, hebben een enorme impact op de winstgevendheid van uw bedrijf. Het doel van New Holland is om op elk veld landbouwmanagers en aannemers neer te zetten, ook al bevinden zij zich soms honderden kilometers verderop. Dit is voortaan mogelijk dankzij MyPLM®Connect. Met behulp van mobiele telefoontechnologie ontvangen gebruikers dynamische, realtime informatie over elke machine op hun veld. Vervolgens kunnen ze die gegevens analyseren om de juiste beslissing te nemen voor elke afzonderlijke machine en elk afzonderlijk veld.

- Klantgegevens
- Dealergegevens
- Derde (Klanttoegang)
- Gegevens delen met verschillende platforms



MYPLMCONNECT



MYFIELD
Geoptimaliseerde bediening
en toepassing



MYFLEET
Geoptimaliseerde invoer
en bewaking



MYFARM
Geoptimaliseerd beheer
en besluitvorming



MYUPTIME SOLUTIONS
Geoptimaliseerde ondersteuning
en uptime van de apparatuur

MyPLM®Connect-telematica

MyPLM®Connect stelt u in staat via het mobiele netwerk een verbinding met uw T8 Genesis™ tot stand te brengen vanuit uw kantoor. U staat continu in contact met uw machines en kunt zelfs realtime informatie zenden en ontvangen voor minder tijdverlies en meer productiviteit. Het MyPLM®Connect Professional-pakket biedt complete bewaking en controle over uw machines. Kortom: MyPLM®Connect helpt u uw brandstofkosten te verlagen en uw machineparkbeheer en veiligheid te verbeteren met één enkel pakket.



Geavanceerde ondersteuning

Wanneer u met een tractor werkt die productiviteit en precisie in seconden en millimeters afmeet, dan hebt u geen tijd voor "downtime". Met MyPLM®Connect blijft u altijd in contact met uw machines, waar u ook bent. We hebben remote connectiviteit ingebouwd met New Holland Remote Assistance, plus geavanceerde diagnose, IntelliView™ Connect om het display vanop afstand te zien en software-updates.

Klant-voertuig connectiviteit

Stelt u in staat om uw landbouwbedrijf te runnen vanuit de cabine, uw kantoor of van de andere kant van de wereld.

Dealers-voertuig connectiviteit

Helpt u stilstandtijd tot het minimum te beperken dankzij proactieve ondersteuning, bewaking en diagnose en software-updates op het veld.

Adviseur-voertuig connectiviteit

U blijft in contact met agronomen en andere experts om beslissingen tijdens het werk te verbeteren.

Toegang tot realtime dataregistratie en -uitwisseling op het MyPLM®Connect-portaal via MyNew Holland™

MyNew Holland™ biedt eigenaars en gebruikers de mogelijkheid hun machineparken online te bekijken en beheren. Gebruikers hebben toegang tot een grote hoeveelheid informatie zoals gebruikershandleidingen en how-to-video's, maar ze hebben ook de optie om activeringen en abonnementen te bekijken via de live link naar de VMS-tool. Gebruikers kunnen zelfs aankoopverzoeken rechtstreeks bij hun dealer indienen om een service te activeren of een abonnement te vernieuwen. MyNew Holland™ biedt ook direct toegang tot het MyPLM®Connect-portaal.



Realtime dataregistratie en -uitwisseling

Onder de tab Farm (Landbouw) van het MyPLM®Connect-portaal kunnen alle veldgegevens worden geanalyseerd. Deze informatie wordt door uw tractor tijdens het werk in realtime geregistreerd. Als gebruiker van het MyPLM®Connect Professional-pakket kunt u deze gegevens kant-en-klaar draadloos via bestandsoverdracht naar en vanaf uw T8 Genesis™ versturen.

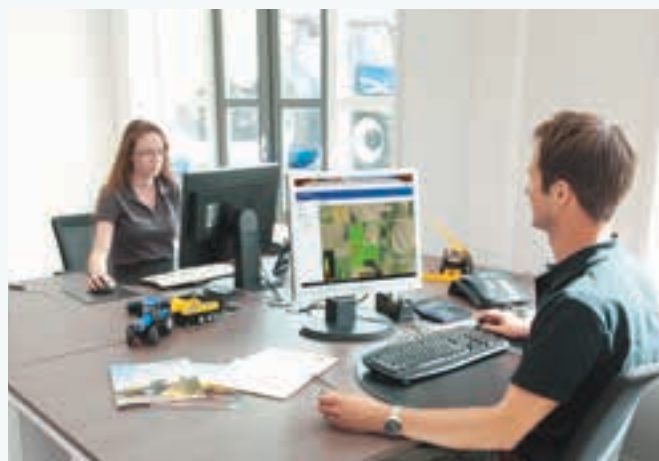

Het vermogen en de efficiëntie die u van New Holland verwacht.

De 8,7 liter FPT Industrial Cursor 9-motoren met ECOBlue™ HI-eSCR 2-technologie zetten nog steeds de norm inzake betreft motorprestaties, betrouwbaarheid en efficiëntie, en voldoen aan de meest recente Fase V-emissievoorschriften. Wat betreft brandstofefficiëntie zijn de tractoren van de T8 Genesis™-serie vrijwel onklopbaar. Dit wordt gecombineerd met een lang onderhoudsinterval van maar liefst 600 uur.



Duurzame Landbouutechnologie

ECOBlue

HI-eSCR2



Meer over ECOBlue™ HI-eSCR 2

De gehele T8 Genesis™-serie voldoet aan de Fase V-emissienormen, die nog 40% meer reductie van roetdeeltjes opleggen ten opzichte van de voorgaande Tier 4B/Fase 4-voorschriften. Dit wordt mogelijk gemaakt dankzij de nieuwe HI-eSCR 2-technologie die werd ontwikkeld door FPT Industrial. Dit innovatieve nabehandelingssysteem is een onderhoudsvrije, gepatenteerde oplossing die de bedrijfskosten minimaliseert.



Aangedreven door FPT Industrial

New Holland staat niet alleen inzake Fase V-technologie en kan rekenen op de ervaring van haar eigen ontwikkelingsafdeling: FPT Industrial.

Pioniers: Fiat ontwikkelde Common Rail-technologie in de jaren 1980 en bracht deze technologie in 1997 in massaproductie op de Alfa Romeo 156. Ze waren de eersten die deze technologie introduceerden op landbouwmachines, met de TS-A tractor. Pionierswerk. Altijd.

Schoner: Voor het elfde opeenvolgende jaar staat CNH Industrial aan de top van de Europese en wereldwijde duurzaamheidsindex van Dow Jones (Dow Jones Sustainability indices) voor de industriële machinebouwsector. Schoner, overal.

Bewezen: FPT Industrial is reeds sinds 1995 pionier inzake SCR-technologie en produceerde de afgelopen 15 jaar al meer dan 2,5 miljoen SCR-motoren voor de landbouw-, bouw- en transportsector. Betrouwbaarheid. Bewezen.

Meer over Engine Power Management

Met EPM ontwikkelt de motor meer vermogen en koppel op basis van de belasting op de transmissie, het hydraulische systeem en de aftakas. Op een T8.410 biedt EPM tot 69 pk extra, maar enkel indien nodig om de prestaties constant te houden.

- **Nominaalvermogen:** vermogen dat bij nominaal motortoerental wordt geproduceerd.
- **Max. vermogen:** vermogen dat de motor in de werkgroep kan ontwikkelen.
- **Nominaal EPM vermogen:** maximumvermogen dat de motor kan ontwikkelen met behulp van EPM wanneer de omstandigheden dit toelaten, op nominaal toerental.
- **Max. EPM vermogen:** maximumvermogen dat de motor kan ontwikkelen met behulp van EPM wanneer de omstandigheden dit toelaten, in de werkgroep.

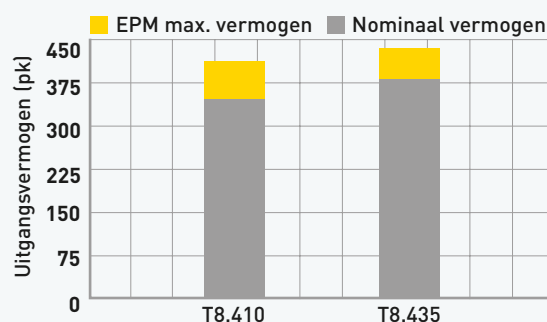

Al het vermogen dat u nodig hebt, altijd beschikbaar

Hier bij New Holland hechten we veel belang aan de overgangsrespons: dit is een garantie voor uw productiviteit. Eenvoudig gezegd, als uw Cursor 9-motor enkel schone lucht inademt, kan hij onder belasting nog sneller reageren. Aanzienlijk sneller. Overgangsrespons: wij zorgen ervoor!

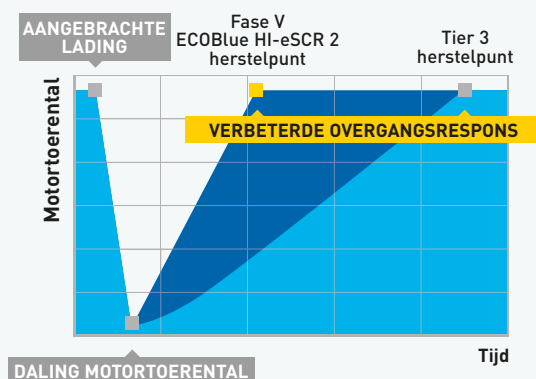

Full Powershift Ultra Command™ voor degelijke efficiëntie.

Ultra Command™ full Powershift-transmissies koppelen beproefde mechanische efficiëntie aan het gebruiksgemak dat kenmerkend is voor New Holland. Het resultaat? Een transmissie die zich makkelijk laat instellen en bedienen, met snelheden die perfect zijn afgestemd op alle toepassingen. Kortom, de meest efficiënte full Powershift die vandaag op de markt is. De CommandGrip™-hendel, beschikbaar op de T8.410 en T8.435-modellen, brengt automatische functies zoals rijnsnelheidsmanagement onder handbereik. Kies tussen 19x4 of 21x5 (40 km/u ECO of 50 km/u) directe aandrijving. Gebruiksgemak is standaard.



GSM. Intelligente automatisering.

Het rijsnelheidsmanagement van New Holland (Ground Speed Management GSM), is meer dan alleen een geautomatiseerd systeem voor het schakelen van de transmissie. Het systeem biedt een CVT-achtige functionaliteit en gebruikt een combinatie van gegevens wat betreft motorbelasting, vooruitsnelheid en bestuurdersinstellingen, om zowel het motortoerental als de versnellingen te beheren voor optimale prestaties en zuinigheid. Eenvoudig in te stellen en extreem efficiënt: GSM is beproefd en betrouwbaar.

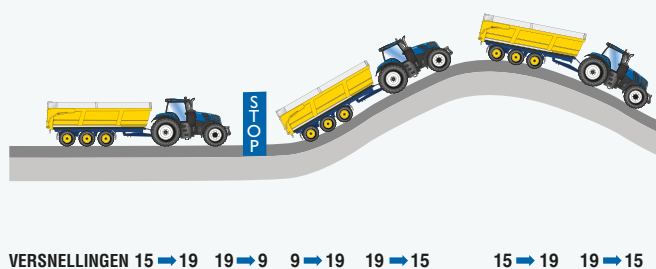
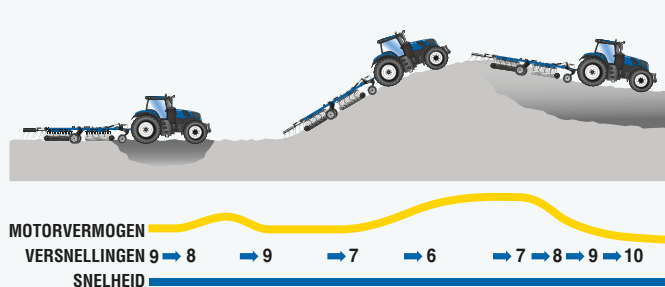

Vaste rijsnelheid? GSM zorgt ervoor.

Wanneer de belastingsomstandigheden op het veld veranderen, zal GSM automatisch een vaste rijsnelheid aanhouden. De bestuurder stelt eerst de gewenste werksnelheid in en selecteert vervolgens de GSM-functie. Het automatische systeem stemt daarna motortoerental en versnelling op elkaar af en handhaaft de vaste rijsnelheid, voor een perfecte balans tussen productiviteit en zuinigheid.

Volledig commando bij transport

Bij wegtransport schakelt GSM de transmissie automatisch op basis van belasting en gasinstellingen. GSM zal automatisch vanaf de optrekversnelling tot aan de hoogste versnelling schakelen.



IntelliView™ - versnelling en snelheid in een oogopslag

De standaard IntelliView™ 12-monitor is configureerbaar om een speciaal informatiepaneel te creëren aan de linkerkant van het scherm, met duidelijke weergave van versnelling en tractorsnelheid.



Ultra Command Powershuttle

De vooruit-achteruits Shuttle wordt bediend via de stuurkolom of de CommandGrip™-hendel op de SideWinder™ Ultra-armleuning. Hij kan geprogrammeerd worden om het schakelen tussen versnellingen tijdens een richtingsverandering automatisch te beheren of de vooruit- en achteruitsnelheden aan te passen. Voor veilig parkeren wordt met behulp van de Shuttlehendel de parkeerrem eenvoudig ingeschakeld.

Innovatieve Auto Command™-transmissie biedt geavanceerde New Holland-functies.

Ontworpen en gebouwd door New Holland. Er werden meer dan 25.000 exemplaren gebouwd van de meervoudig bekroonde continu variabele Auto Command™-transmissies (CVT). De Auto Command™-transmissie heeft vier directe aandrijfpunten met 100% mechanische efficiëntie. Deze punten zijn nauwkeurig ontworpen, zodat ze perfect overeenkomen met de meest gebruikte versnellingen tijdens zwaar trekwerk, secundaire teeltwerkzaamheden, veldwerkzaamheden aan hoge snelheid zoals balenpersen of maaien, en transporten aan hoge snelheid. De geavanceerde dubbele koppeling zorgt voor een nog betere efficiëntie. Dit is eenvoudigweg de soepelste en meest productieve CVT die er is.

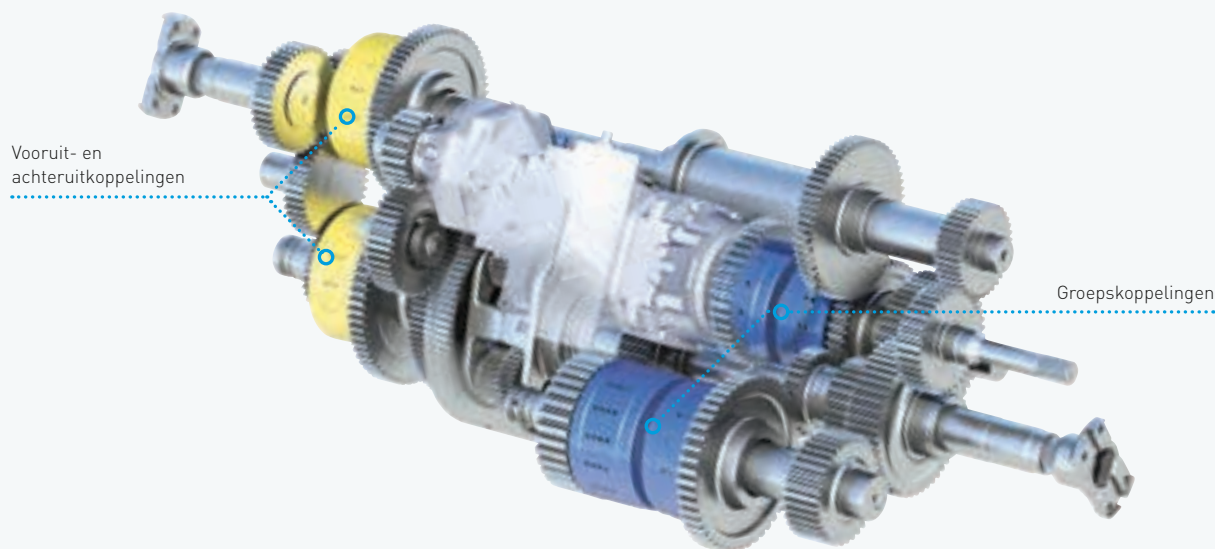

Met op force-based bewegingen kan de bestuurder van snelheid en richting veranderen. De rijsnelheid kan ook geregeld worden via het voetpedaal.

Instelling doelsnelheid - precies de gewenste doelsnelheid instellen die u nodig hebt.

Keuze van doelsnelheid - hiermee kunt u wisselen tussen drie doelsnelheden.

4 rijmodi aangepast aan uw rijstijl:

Automatische modus. Wanneer de gewenste doelsnelheid is bereikt, stemt Auto Command™ de motor en de transmissie op elkaar af, om deze snelheid te behouden.

Cruise-modus. Met Cruise-modus kan de bestuurder een ingestelde doelsnelheid bereiken met een druk op de knop en deze snelheid aanhouden, voor zuinig brandstofverbruik en productiviteit.

Manuele modus. Hiermee kan de bestuurder het gewenste motortoerental en rijsnelheid handmatig instellen, onafhankelijk van elkaar.

Aftakasmodus. Zodra de aftakas wordt ingeschakeld, treedt Auto Command™ in werking om een constant motortoerental te verkrijgen.



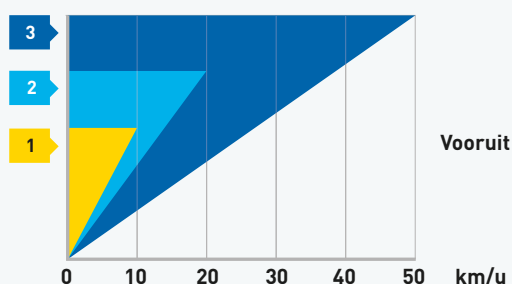

Drie instelbare doelsnelheden voor elke behoefte

Met Auto Command™-technologie kan de bestuurder een doelsnelheid instellen van 20 m/u tot 50 km/u en deze regelen in stappen van 0,01 km/u. Zonder schokken. Zonder schakelen tussen groepen. Gewoon een naadloze snelheidsregeling die aan al uw behoeften voldoet.



Transmissie-instellingen op maat

De meervoudig bekroonde continu variabele Auto Command™-transmissie is nu voorzien van een acceleratie- en deceleratie-instelling. De 'zachte' instelling is geschikt voor geleidelijke richtingsveranderingen, perfect bij transport aan hoge snelheid of bij werkzaamheden op glibberig terrein. De standaardinstelling is ontworpen voor normaal veldwerk. De supersnelle, agressieve instelling is ideaal wanneer zeer snel van richting moet worden veranderd.



Actieve stop-start

Een belangrijke veiligheidsfunctie van Auto Command™ is Active StopStart. Wanneer de tractor tot stilstand wordt gebracht, voorkomt de transmissie dat de tractor voor- of achteruit beweegt, ook met een zware lading. Wanneer de transmissie de aandrijving herneemt, bestaat er geen risico voor achteruit rollen op steile hellingen. Voor veilig parkeren wordt via de shuttlehendel eenvoudig een elektronische rem ingeschakeld.



Evenwicht tussen zuinig brandstofverbruik en productiviteit

Wanneer in Auto- en Cruise-modus wordt gewerkt gebruikt u de 'droop'-controleknop van de motor. Deze controleknop kan worden ingesteld in het transmissie-instelscherm van het IntelliView™ 12-display of door dit instelscherm op te roepen via de sneltoets op de SideWinder™ Ultra-armleuning. De droop verlaagt het motortoerental waarop de maximale rijsnelheid wordt bereikt. Het resultaat: u bereikt de doelsnelheid bij een veel lager motortoerental, waardoor u brandstof bespaart. In aftakasmodus gebruikt u de 'droop'-regelknop om de aanvaardbare daling in aftakassnelheid te regelen vooraleer de rijsnelheid wordt verlaagd.

Tractie zonder problemen.

De nieuwe T8 Genesis™-serie beschikt over de langste wielbasis in het segment. Het T8.410-model heeft een wielbasis van 3450 mm en op de T8.435 is de wielbasis 3550 mm. Dat is maar liefst 250 mm langer dan die van de dichtstbijzijnde concurrent! Een langere wielbasis betekent meer stabiliteit bij hoge transportsnelheden, eenvoudiger verzwareing met ballast met betere gewichtsoverbrenging en meer tractie voor veeleisende en zware toepassingen met de trekbal.



T8 WIELBASIS

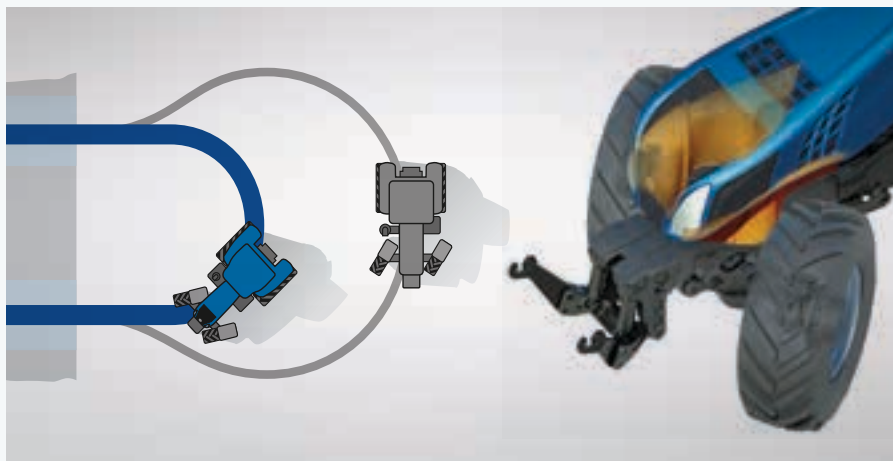

New Holland T8 Genesis™.
Een voordeel op wielen ten opzichte van de conventionele tractoren van de concurrentie.

Kleinere draaicirkel. De vooras is ver naar voren gemonteerd, om deze aan te passen aan de taps aflopende motorkap. Hierdoor kunnen de naven tot een volle aanslag van 55 graden draaien, ook wanneer er grote voorbanden of dubbele wielen zijn gemonteerd.

Beste wendbaarheid in zijn klasse. Met een draaicirkel van slechts 4970 mm kan een T8 Genesis™-tractor op wielen strakker draaien en sneller terug aan het werk gaan.



WIELBASIS CONCURRENTIE



Heavy duty assen voor heavy duty prestaties

De T8.435 is standaard uitgerust met een heavy duty as. De verlengde as van 127 mm is ontworpen voor de indrukwekkende vermogens- en koppelwaarden van de Cursor 9-motor en zetten deze om in tractie. Hij biedt ook plaats aan de grootste banden van 2,15 m, bijvoorbeeld de optionele 900/60R42.

Stabieler transport. Betere prestaties op het land.

De T8 Genesis™-serie is uitgerust met hoogwaardige voorassen in lijn met het bruto voertuiggewicht van 20 ton. Dit betekent dat u moeiteloos met de zwaarste werktuigen kunt werken. De Terraglide™-voorasvering is een standaard kenmerk. Zijn dubbele dempers en accumulators zorgen voor een zeer soepele rijervaring. De motor en het subframe werden ontworpen voor maximale prestaties tijdens het draaien; voor nauwe bochten draaien de voorwielen strak tegen het gevormde carter en de radiatormantel aan.



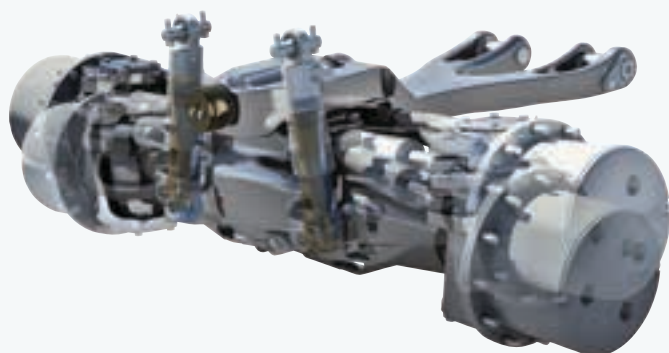

Terraglide™-voorasvering

Het is bewezen dat de New Holland Terraglide™-voorasvering de tractor, gemonteerde werktuigen en de bestuurder beschermt tegen zware schokbelastingen tijdens transport en op het veld. Op het veld houdt het geavanceerde veringsysteem contact tussen de band en de grond om de tractie te verbeteren. De volledige veringslag wordt steeds behouden omdat het systeem zich aanpast aan de veranderingen in het gewicht aan de voorkant van de tractor.



Volledig nieuwe semi-actieve Comfort Ride™-cabinevering

De optionele semi-actieve cabinevering gebruikt een netwerk van sensoren die de cabinepositie, snelheid en acceleratie in de gaten houdt, net als het steigeren en rollen van de cabine, om de afzonderlijk geregelde hydropneumatische veerpoten van de achterste cabinevering aan te passen voor een soepel rijgedrag. De bestuurder kan kiezen uit drie modi: normaal en zacht - gebruikt voor het verwerken van grote hobbels, ideaal wanneer aan lage snelheid of zacht en ruw terrein wordt gewerkt of hard - ideaal bij werk aan hoge snelheden of tijdens wegtransport.



Geavanceerd tractiemanagement

Dankzij het New Holland Terralock™-systeem selecteert de bestuurder eenvoudig het tractiepakket dat hij voor een specifieke toepassing nodig heeft. Terralock beheert vervolgens de aandrijving naar de vooras en schakelt de differentieelsloten automatisch in en uit. Bij het keren op de kopakker of wanneer van werk naar transport wordt omgeschakeld, zal Terralock de differentiëlen en de vierwielaandrijving ontgrendelen, zonder dat de bestuurder moet tussenkomen.

SmartTrax. Het voordeel van half-tracks.

SmartTrax T8 Genesis™-modellen vormen een belangrijke stap vooruit in conventioneel tractorontwerp, door de voordelen van een tractor met wielen te combineren met de flotatie en goede tractie van een rupsbandmachine. SmartTrax, specifiek ontwikkeld voor de T8 Genesis™-serie en beschikbaar op de T8.435, is niet simpelweg een 'bolt-on' alternatief voor achterwielen. Nauwgezette wijzigingen aan de transmissie en aandrijflijn zorgen ervoor dat maximaal vermogen en koppel naar de rupsbanden wordt overgebracht voor betrouwbare prestaties in de meest veeleisende toepassingen.

Comfort is standaard

Massieve rupsbanden kunnen niet dezelfde schokdemping leveren als een band. Bij de T8 Genesis™ SmartTrax dempen de optionele speciale voorasvering en standaard cabinevering de rijbewegingen, waardoor deze machine duidelijk meer comfort biedt dan een tractor met dubbele rupsbanden.



Volgen van contouren

Op oneffen terrein kan de zwenkende SmartTrax™ onderwagen scharnieren om de grondcontouren te volgen. Resultaat? Continu contact met de bodem en de mogelijkheid om onder verschillende omstandigheden en op verschillende terreinen te werken. Veelzijdigheid zoals u van New Holland gewoon bent.

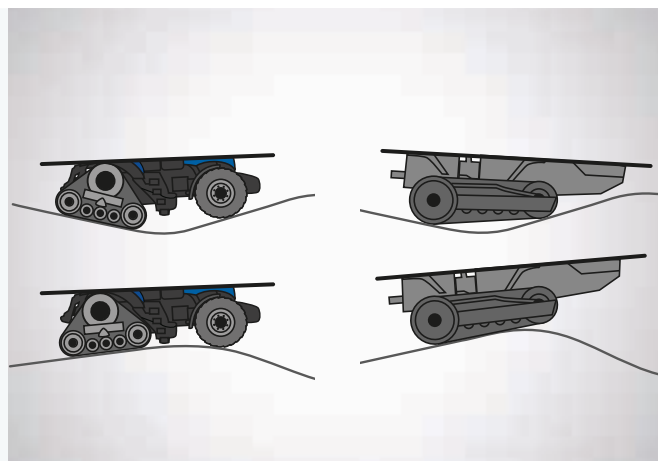

Voordeel van Terralock™

De combinatie van aangedreven voorwielen en SmartTrax™ levert een zeer goede tractie op. Aangedreven voorwielen zorgen voor de wendbaarheid van een conventionele tractor, terwijl het Terralock™ differentieelslotmanagementsysteem ervoor zorgt dat de tractor op zijn lijn blijft zonder te kronkelen op glibberige grond, zoals machines met dubbele rupsbanden. In toepassingen met hoge trekkracht levert de T8 Genesis™ SmartTrax™ de optimale balans tussen vermogen en prestaties.



Ga aan het werk, blijf doorgaan

Ga sneller aan de slag, blijf langer doorwerken. Een lichtere voetafdruk brengt duidelijke voordelen met zich mee inzake beperking van de samendrukking. Maar hij levert hogere prestaties. Met SmartTrax™ kunt u eerder beginnen met werken en langer doorgaan in omstandigheden die voor een tractor met dubbele rupsbanden te lastig zouden zijn. Productiviteit en verzorging van de bodem gaan hand in hand.

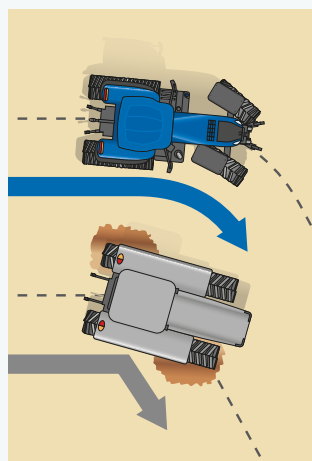

Keren zonder berm

Bij nauwe bochten op de kopakker kan een rupsband schade aan de bodem veroorzaken, waardoor "bermen" worden gecreëerd. Dankzij SmartTrax™ verlopen nauwe bochten vlotter en richten minder schade aan. Het resultaat: geen ruwe kopakkers meer.

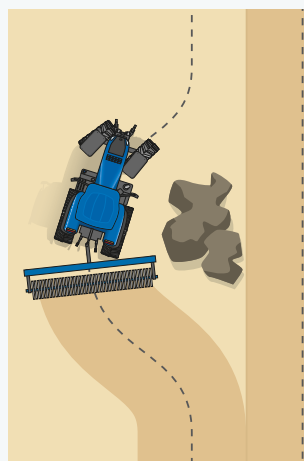

Draaien op vol vermogen

Bij het werken op kopakkers of rond obstakels, waarbij gedraaid moet worden met het werktuig nog in de grond, biedt SmartTrax™ het voordeel het volle vermogen vast te houden tijdens de draai. Met SmartTrax™ wordt de voorwaartse beweging niet gecompromitteerd door sturing.

Op het juiste spoor.

De SmartTrax™-technologie met rubberen rupsbanden van New Holland is het resultaat van vele jaren intensieve research & development in samenwerking met landbouwers wereldwijd. De SmartTrax™-machines zijn voorzien van de meest geavanceerde technologie, en garanderen optimale prestaties op het veld. Dag in. Dag uit. Het hele jaar rond.

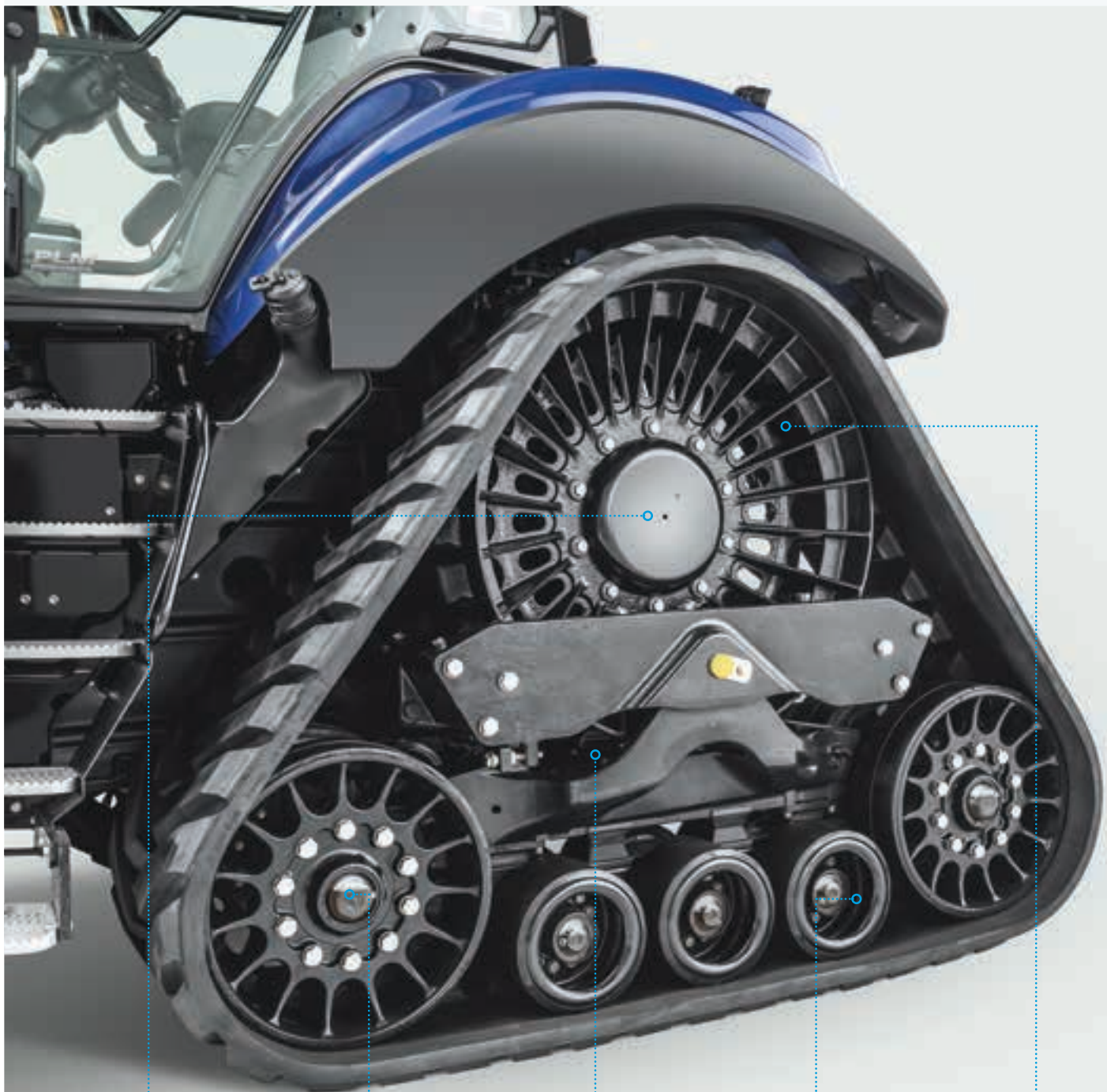

Soepel bewegend
gietijzeren
aandrijfwiel

Transparante lagerkappen
om het oliepeil te zien

Automatisch hydraulisch
systeem voor het spannen
van de rupsbanden

3 loopwielen met rubberen
ophangingen

Positieve ingrijping over
7-8 rupselmente met
aandrijfwiel



IF 710/75R42

76,2 cm SmartTrax™



45,7 cm

61 cm

76,2 cm

Hoge flotatie

Het grondcontactoppervlak van een SmartTrax™ rupsband is tot 325% groter dan dat van een band. Een grotere en langere voetafdruk zorgt voor betere tractie in zandgrond of bewerkte bodem.

SmartTrax™ rupsbandmaat	45,7 cm	61 cm	76,2 cm
193 cm tussenafstand (fabriek)	●	●	–
203,2 cm tussenafstand (fabriek)	●	●	–
223,5 cm tussenafstand (fabriek)	●	●	●
304,8 cm tussenafstand (fabriek)	●	●	●*
345,4 cm tussenafstand (DIA)	●	●	●
365,8 cm tussenafstand (DIA)	●	●	●
386,1 cm tussenafstand (DIA)	●	●	●

● Beschikbaar – Niet beschikbaar * Niet af-fabriek beschikbaar, maar beschikbaar als Dealer Installed Accessory (DIA)

Spoorbreedte

SmartTrax™ kan worden uitgerust met rupsbanden van 45,7, 61 en 76,2 cm breed. Van rijgewassen tot het verbouwen van brede velden: er is altijd een SmartTrax-optie die perfect aansluit op uw specifieke behoeften.



Tussenafstand tussen rupsen

New Holland biedt verschillende rupsbandopties, niet alleen voor toepassingen met rijgewassen, met rupsbandinstellingen vanaf 193 cm.

Superveilig, superstabiel transport.

Voor de moderne landbouwers en aannemers is hogesnelheidstransport een fundamenteel deel van het dagelijks werk. Of u nu tussen klanten of tussen ver uiteenliggende velden reist: u zult de geweldige wegligging van de T8 Genesis™ zeker op prijs stellen. Uitstekend zicht, nauwkeurige Auto Command™-snelheidsregeling en verschillende remopties maken de T8 Genesis™ tot een echte road cruiser.

Remondersteuning voor kleinere draaicirkels

Voor betere draai-prestaties werd voor de T8 Genesis™-serie een remondersteuningsfunctie ontwikkeld. Zodra u begint te draaien wordt een gecontroleerde remkracht toegepast op het binnenste achterwiel, voor kleinere draaicirkels.

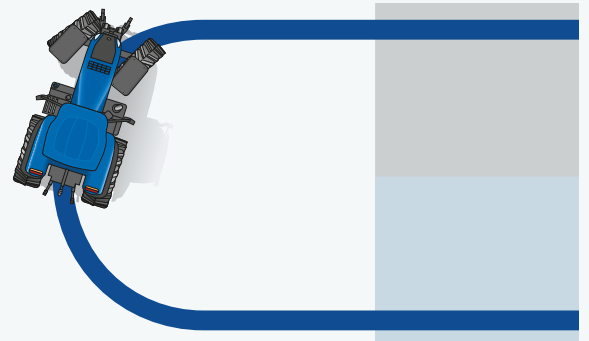



CustomSteer™-sturing met variabele stuurverhouding

De optionele CustomSteer™-functie geeft u controle over de stuurwiel-inputs. Via de IntelliView™ 12-monitor of een speciale schakelaar kunt u het aantal omwentelingen regelen dat nodig is om van aanslag tot aanslag te sturen. Als u bijvoorbeeld een nauwe bocht wilt maken op de kopakker, kunt u de tractor zo programmeren dat u het stuurwiel maar één keer volledig hoeft te draaien om van aanslag tot aanslag te sturen, in plaats van vier keer. Dit bespaart tijd en moeite.



Safe Braking-technologie

De T8 Genesis™ kan uitgerust worden met een motoruitlaatrem, die wordt geactiveerd via een pedaal; het is ook mogelijk de transmissie-overbrengingsverhouding van de Auto Command manueel te blokkeren tijdens het remmen. Door de shuttleknop op de multifunctionele CommandGrip™-hendel in de rijrichting te drukken, wordt de overbrengingsverhouding van de transmissie geblokkeerd. Dit zorgt voor een sterkere motorremwerking, maar zorgt er ook voor dat tractor en aanhangwagen op dezelfde snelheid afremmen, om scharen op glibberig terrein te voorkomen.



Systeem voor controle van de bandenspanning

Met dit systeem voor controle van de bandenspanning (tyre pressure monitoring system -TPMS) kan de bestuurder tot 16 banden controleren. Op elke band zitten sensoren die draadloos communiceren met een antenne in het cabinedak. De bestuurder kan voor iedere band de ideale bedrijfsdruk voor een specifieke taak invoeren. De drukwaarden worden onder de naam van het werktuig opgeslagen in de IntelliView™ 12-monitor, zodat u de instellingen maar éénmaal hoeft op te slaan. Een waarschuwing op het scherm attendeert de bestuurder erop wanneer de bandenspanning niet in lijn is met de ideale waarde. TPMS draagt bij aan de bedrijfsefficiëntie door te waarschuwen in geval van onjuist ingestelde bandenspanning, en attendeert vroegtijdig op eventuele lekke banden, bijvoorbeeld op een aanhanger.

Klaar voor de eisen van de moderne landbouw.

De T8 Genesis™-serie beschikt over een indrukwekkend hefvermogen voor- en achteraan, wat betekent dat hij met de grootste voor- en achteraan gemonteerde werktuigen kan werken, voor meer productiviteit. Wilt u de grootste ploegen gebruiken? Onze robuuste achterhef is hiervoor perfect. Als u een aardappelenteler bent of zeer zware zaadtrechters moet monteren, dan is de volledig geïntegreerde fronthef precies wat u zoekt. Beschikbaar in zowel categorie III als IV varianten, en met verschillende trekstangopties en verschuifbare aankoppelinrichtingen, zodat u uw tractor precies kunt afstemmen.



Sterk, efficiënt en krachtig

Het maximale hefvermogen op de T8 Genesis™-tractoren is indrukwekkend: 10.927 kg. Het systeem is ook voorzien van integrale dynamische schommeldemping om te beschermen tegen schokbelastingen. Dit systeem beperkt het dansen van de tractor met een zware lading in de hef bij hoge snelheden. Op het spatbord gemonteerde bedieningen voor de achterhef, een regelklep achteraan en een aftakas zijn beschikbaar.



Af-fabriek gemonteerde fronthef en aftakas

De slanke motorkap zorgt voor uitstekend zicht naar voor. De gebalanceerde wielbasis maakt het nog makkelijker om het hefvermogen van 5810 kg volledig te benutten. De bedieningen van de geïntegreerde elektronische fronthef bevinden zich onder handbereik van de bestuurder.



Flexibele ballast

Dankzij het optionele modulaire gewichtenblok en de volledig geïntegreerde frontheft, is het aanbrengen van ballast nu makkelijker dan ooit. U kunt kiezen uit een ruim assortiment frontballastopties, perfect geschikt voor elke specifieke toepassing. Het ballast kan snel gemonteerd en verwijderd worden dankzij de speciale palletvorksleuven.

Functies die uw productiviteit een boost geven.

De New Holland T8 Genesis™-tractoren werden ontworpen voor uitzonderlijke trekprestaties. Dit is sowieso een hoofdvereiste voor tractoren van meer dan 400 pk. Maar T8 Genesis™-tractoren zijn gebouwd om nog veel meer te doen. Dankzij de constante vermogenscurve worden de prestaties van aftakas en hydraulisch systeem gehandhaafd, zelfs onder veeleisende omstandigheden. Indrukwekkende prestaties bij optimale zuinigheid. De T8 Genesis™ bereikt het nominale aftakastoerental op gereduceerd motortoerental, voor maximale brandstofefficiëntie. Met de T8 Genesis™ van New Holland is veelzijdigheid standaard.



Directe aandrijving voor brandstofefficiëntie

Alle T8 Genesis™-tractoren zijn uitgerust met een aftakas met directe aandrijving, voor minimaal vermogensverlies tussen motor en werktuig. De aftakas wordt ingeschakeld via een naar voor schuivende schakelaar, met geavanceerd Soft Start-management. Dit moduleert de inschakeling van logge werktuigen, om de aandrijflijn te beschermen en de werktuigen soepel in te schakelen. De intentionele schakelaar voor de aftakas zorgt voor nog meer veiligheid. Deze schakelaar moet geselecteerd worden om de aftakas ingeschakeld te houden wanneer u de bestuurdersstoel verlaat. Aanvullende aftakasopties zijn onder meer Auto PTO, dat geselecteerd kan worden om de aftakas automatisch uit te schakelen indien de voor- of achterhef boven een vooraf ingestelde positie stijgt. Dit beschermt de aftakas en de tractor.





Aftakas

Er is een vooraan gemonteerde aftakas van 1000 tpm beschikbaar, achteraan kan worden gekozen uit een as van 540/1000 tpm of een heavy-duty as met 20 splines van 1000 tpm. Het aftakasmanagement is geïntegreerd in het Headland Turn Sequencing II-systeem.



Headland Turn Sequencing II- en IntelliTurn™-systeem: herhaalbaarheid zonder zorgen

HTS II is beschikbaar op T8 Genesis™-modellen. Met dit intuïtieve systeem kunt u eenvoudig alle werktuigprocedures en handelingen op de wendakker opnemen en opslaan. Met een druk op de knop kunnen deze opnieuw afgespeeld worden. En nu wordt het pas écht interessant: het is voortaan nog eenvoudiger om vooraf opgenomen procedures te wijzigen. Dit betekent dat als de omstandigheden wijzigen, uw HTS-procedure ook verandert! Voor de ultieme eenvoud tijdens het keren kunt u dit combineren met IntelliTurn, de geautomatiseerde functie voor het keren aan het einde van de rij. Deze functie activeert HTS II wanneer hij een vooraf ingestelde afstand tot de wendakker bereikt. Twee geweldige manieren om de herhaalbaarheid en efficiëntie te verbeteren, maar ook om de vermoeidheid te beperken tijdens lange werkdagen.

Hydraulisch vermogen.

Alle T8 Genesis™-tractoren zijn standaard uitgerust met een geavanceerd, lastafhankelijk hydraulisch systeem met gesloten center. Dit systeem levert standaard 157 l/min, voldoende vermogen voor de meeste landbouwtoepassingen. Voor klanten die zeer hoge eisen aan het hydraulische systeem stellen, biedt de hoog debiet-optie een indrukwekkende opbrengst van maar liefst 214 liter/ minuut. Bovendien heeft New Holland het CCLS-systeem ontworpen voor maximale efficiëntie.

Het voordeel? Volledig hydraulisch vermogen is steeds beschikbaar op de externe regelventielen en de hefinrichting, maar nooit meer dan nodig.

Het resultaat? Lager brandstofverbruik.





Beheer op afstand van hydraulische regelventielen

Het is nu nog makkelijker om hydraulische functies te besturen; elk hydraulisch regelventiel wordt namelijk aangegeven door een 'peddel' met gekleurde LED. De positie van de hendels of peddels van de regelventielen op de SideWinder™ Ultra-armleuning is configureerbaar, dus de bestuurder kan kiezen welke peddel welk hydraulisch ventiel bedient. Dit maakt het eenvoudiger om het gebruik ervan te personaliseren, naargelang de toepassing en voorkeur van de bestuurder.



Snelle en eenvoudige stroomregeling

De IntelliView™ 12-touchscreen-monitor maakt de instelling van de doorstroming voor elk afzonderlijk ventiel eenvoudig. Scroll door de menu's en selecteer ventielregeling. Kies het ventiel dat u wilt afstellen en versleep de schuifknop met uw vinger tot de gewenste instelling, of gebruik het voorste encoderwiel van de armleuning. Klaar!



Tot 9 configureerbare elektronische regelventielen

De externe regelventielen van de T8 Genesis™ zijn dankzij hun knoppen en hendels met kleurcode vlot te herkennen. Alle negen externe regelventielen kunnen geregeld worden via de SideWinder™ Ultra-armleuning, zodat u elk regelventiel zeer nauwkeurig kunt identificeren en bedienen. Vijf bedieningshendels bevinden zich op de armleuning en twee regelventielen worden bediend met de twee extra peddels op de rechterkant van de IntelliView™ 12-monitor, of met behulp van de CommandGrip™-hendel of de elektronische joystick die nu tot 6 regelventielen kan bedienen. Instellingen voor debiet, timing en aanslagen kunnen precies op de uit te voeren taak afgesteld worden.

360°: T8 Genesis™-tractoren.

De T8 Genesis™-serie werd ontwikkeld om meer tijd aan het werk te spenderen en minder tijd op het erf. Alle onderhoudspunten zijn vlot toegankelijk, en de superlange onderhoudsintervallen betekenen dat de tractor meer tijd zal doorbrengen in zijn natuurlijke omgeving, op het veld!



De ééndelige motorkap gaat wijd open voor vlotte toegang voor onderhoud.

Een ingebouwde trede maakt het makkelijk om de voorruit in alle veiligheid schoon te maken.

Bijvullen van het reservoir van de ruitensproeiervloeistof via de achterraut.

Het luchtfilter van de motor is eenvoudig vanop de grond te controleren, reinigen of vervangen. Gereedschap is overbodig.

Het koelpakket zwaait naar buiten open om deze sneller en makkelijker schoon te maken.

Een handige ingebouwde gereedschapskist bevindt zich in het frontgewicht.

De luchtfilters van de cabine laten zich vlot vervangen.



Controlepunten van motorolie en hydraulische olie en vulpunten zijn gemakkelijk te bereiken, zodat routinecontroles sneller verlopen en onderhoud eenvoudiger wordt.

Het vulpunt voor de tank voor AdBlue-additief, met inhoud van 99 liter, bevindt zich naast de tankopening voor de diesel. Deze vloeistof hoeft enkel bijgevuld te worden wanneer u brandstof tankt. De diesel- en AdBlue-tank kunnen voor extra veiligheid allebei afgesloten worden.



Door de dealer geïnstalleerde onderdelen

Een ruim assortiment goedgekeurde onderdelen om de prestaties van de machine onder alle omstandigheden te optimaliseren, kan door uw dealer worden geleverd en geïnstalleerd.

New Holland Uptime Solutions.



Control room

Aan de hand van gegevens van MyPLM®Connect analyseren deskundige monteurs specifieke triggers in de cloud om eventueel oplossingen te creëren. Als een probleem wordt geïdentificeerd, stuurt het systeem dealers proactief een waarschuwing met de corrigerende actie. Dealers kunnen dan in het veld of op afstand hulp bieden en daarnaast kan New Holland dit proces ondersteunen om de snelst mogelijke oplossing mogelijk te maken. Dat is de toewijding van New Holland.



Uptime support

De New Holland prioriteitsassistentie voor machines. Een speciaal team werkt de klok rond om alle aanvragen te verwerken. Aanvragen kunnen worden ingediend via de MyNew Holland™-app en het gratis Top Service-telefoonnummer. New Holland en zijn dealernetwerk zullen alles in het werk stellen om u te ondersteunen. Alle mogelijkheden worden bekeken om onze klanten zo snel mogelijk weer op weg te helpen. Een aanvraag wordt pas gesloten als de machine volledig is hersteld. Het team kan terugvallen op een proces voor prioriteitsonderdelen en een speciaal serviceteam voor een snelle oplossing. Daardoor kunnen meer dan 80% van de pechgevallen binnen 48 uur worden opgelost. Dat is onze toewijding aan onze klanten!



Uptime parts

New Holland weet hoe belangrijk het is om zo weinig mogelijk stil te staan en snel het veld weer op te kunnen. De levering van onderdelen van New Holland is zo georganiseerd dat ze snel en foutloos verstuurd worden. Dankzij een efficiënt, geïntegreerd systeem voor voorraadbeheer kunnen onze zes strategisch gevestigde Europese magazijnen 24/7 uitstekend werk leveren.



Uptime service

Minimale stilstand, maximale doorverkoopwaarde. Uw machine is altijd in topconditie. En dankzij de professionele ondersteuning en kwalitatief hoogwaardige originele onderdelen behoudt uw machine met de jaren zijn waarde.



Blue Care Plus

Maximaal verzekerd in alle omstandigheden. Blue Care Plus is standaard op uw nieuwe tractor. Uw machine geniet 3 jaar Blue Care Plus garantie én is dankzij de inbegrepen Casco+ verzekering 3 jaar maximaal verzekerd in alle omstandigheden, zonder slijtageaftrek. De Blue Care+ verzekering beschermt uw machine zowel tegen eigen gebrek en eventuele van buiten komende schadeoorzaken. U hoeft dus uw eigen bedrijfsverzekering niet aan te spreken en u heeft geen onverwachte reparatiekosten. Doordat uw machine altijd in topconditie is stijgt ook de doorverkoopwaarde. Blue Care Plus. Uw gemoedsrust en uw machine altijd in topconditie. Onze zorg.



MyNew Holland™ vergemakkelijkt uw dagelijks werk

Krijg toegang tot exclusieve informatie door uw machines toe te voegen, vind online oplossingen voor uw PLM®-producten, download gebruikershandleidingen... Wanneer u maar wilt, waar u maar wilt - en gratis.

New Holland stijl

Wilt u dat New Holland deel uitmaakt van uw dagelijks leven? Neem een kijkje in de uitgebreide selectie op www.newhollandstyle.com. Een volledige reeks artikelen is er beschikbaar, zoals onder meer duurzame werkkledij en een uitgebreide selectie schaalmodellen. En nog zoveel meer. New Holland. Zo persoonlijk als uzelf.

Modellen	T8.410	T8.435
Motor*	FPT Cursor 9	FPT Cursor 9
Aantal cilinders / inlaat / kleppen	6 / eVGT / 4	6 / eVGT / 4
Voldoen aan emissienormen	Fase V	Fase V
ECObLue™ HI-eSCR 2-systeem (Selectieve Katalytische Reductie)	●	●
Brandstofsysteem - Hoge druk common-rail	●	●
Inhoud (cm ³)	8700	8700
Boring en slag (mm)	117x135	117x135
Goedgekeurd biodieselmengset**	B7	B7
Max. EPM vermogen - ISO TR14396 - ECE R120 (kW/pk)	301/409	320/435
Max. vermogen - ISO TR14396 - ECE R120 (kW/pk)	275/374	307/417
Nominaal EPM vermogen - ISO TR14396 - ECE R120 (kW/pk)	276/375	305/415
Nominaal vermogen Ultra Command™ - ISO TR14396 - ECE R120 (kW/pk)	250/340	295/396
Nominaal vermogen Auto Command™ - ISO TR14396 - ECE R121 (kW/pk)	250/340	279/380
Nominaal motortoerental (tpm)	2000	2000
Max. koppel - ISO TR14396 - bij 1300 - 1400 tpm met EPM (Nm)	1800	1850
Koppelstijging standaard / EPM (%)	40 / 37	39 / 27
Viskeus gekoppelde koelventilator	●	●
Milieuvriendelijk motoroliefilter	●	●
Motorrem	○	○
Dieselinhoud Auto Command™ (liter)	609	609
Dieselinhoud Ultra Command™ (liter)	647	647
Dieselinhoud SmartTrax™ (liter)	-	670
Inhoud AdBlue-tank (liter)	99	99
Onderhoudsinterval (uur)	600	600
Ultra Command™ full powershift-transmissie		
IntelliShift™-systeem	●	●
Systeem voor management van de rijsnelheid (Ground Speed Management - GSM)	●	●
19x4 Ultra Command™ full powershift (40 km/u ECO of 50 km/u)	○	-
Min. snelheid (km/u)	3,34	-
21x5 Ultra Command™ full powershift (40 km/u ECO of 50 km/u)	-	○
Min. snelheid (km/u)	-	2,3
Continu variabele Auto Command™-transmissie		
Active StopStart-functie	●	●
Krachtige propulsieregeling	●	●
Continu variabele Auto Command™-transmissie (40 km/u ECO)	○	●
Min. snelheid / Max. snelheid bij 1400 tpm (km/u)	0,03 / 40	0,03 / 40
Continu variabele Auto Command™-transmissie (50 km/u)	○	○
Min. snelheid / Max. snelheid bij 1725 tpm (km/u)	0,03 / 50	0,03 / 50
Elektrisch		
Wisselstroomdynamo 12 Volt (A)	240	240
Accucapaciteit (CCA)	1900	1900
Assen		
4WD-vooras	●	●
Terraglide™-voorasvering	○	○
Stuurhoek standaard / Terraglide™-vooras (°)	55 / 55	55 / 55
Draaicirkel met standaard / Terraglide™-vooras (mm)	4970 / 4970	4970 / 4970
CustomSteer™-systeem (instelbare stuurverhouding)	○	○
Terralock™-functies (Auto Diff / Auto 4WD)	●	●
Dynamische voorspatborden	○	○
Verlengde achteras	●	●
SmartTrax™ rupsbanden achter	-	○
Heavy-duty verlengde achteras	○	●
Hydraulisch systeem		
Lastmetend, gesloten centrum (Closed Centre Load Sensing - CCLS)	●	●
High-flow pomp (opbrengst die beschikbaar is op koppelstukken) (l/min.)	214	214
Elektronische trekkrachtregeling (EDC)	●	●
Externe kleppen		
Type	Elektrohydraulisch	Elektrohydraulisch
Max. aant. kleppen achterzijde	6	6
Max. aant. kleppen voor/midden	3	3
Joystickbediening	○	○
Voorste kleppen via een mid-mount klep	●	●
Aanpasbare configuratie kleppen	●	●
Hefinrichting		
Categorie achterhef	IVN / III	IVN / III
Max. hefvermogen aan kogeleinden (kg)	10927	10927
Categorie frontheft	II	II
Hefvermogen frontheft (610 mm voor de kogeluiteinden) (kg)	5810	5810
Aftakas		
Auto Soft Start	●	●
Motortoerental bij: 540 / 1000 tpm (tpm)	1804	1804
Auto PTO-management	●	●
Frontaftakas (1000 tpm)	○	○
Remmen		
Motorrem	○	○
Elektronische parkeerrem	●	●
Hydraulische aanhangerremmen	○	○
Pneumatische aanhangerremmsysteem	○	○

Modellen	T8.410	T8.435
PLM Intelligence™-systeem		
Veld - Boordsystemen		
SideWinder™ Ultra armleuning	●	●
CommandGrip™-hendel	●	●
IntelliView™ 12-kleurenmonitor	●	●
InfoView™-instrumentenpaneel	●	●
Voorbereid voor IntelliSteer™-geleiding	●	●
PLM® Cygnus-ontvanger (PLM 1, PLM 2, PLM 3, PLM RTK & PLM RTK+)	○	○
Headland Turn Sequence II (HTS II)-systeem	●	●
IntelliTurn™ met Headland Turn Sequencing II (HTS II)-systeem	○	○
ISOBUS II	●	○
ISOBUS III	○	○
Machinepark - Externe systemen		
IntelliField™ voor gegevensuitwisseling tussen voertuigen van grenzen, kaarten en geleidingslijnen	○	○
MyPLM®Connect Professional-telematica (1e jaar gratis abonnement)	●	●
Uptime Solutions – Trainings- en ondersteuningssystemen		
New Holland Remote Assistance (1e jaar gratis abonnement)	●	●
IntelliView™ Connect display op afstand	●	●
New Holland Breakdown Assist	●	●
Cabine		
Cabine met FOPS - OECD code 10 niveau 1	●	●
Cabine categorieniveau - EN 15695	2	2
RHS venster, high-visibility	●	●
Verlichtingspakket met 12 leds	●	●
Verlichtingspakket met 16 leds	○	○
Verlichtingspakket 360 graden met 20 leds	○	○
Comfort Ride™-cabinevering	○	○
Semi-actieve Comfort Ride™-cabinevering	○	○
Auto Comfort™-stoel met veiligheidsgordel	○	○
Lederen Auto Comfort™-stoel met veiligheidsgordel	○	○
Bijrijdersstoel met veiligheidsgordel	○	○
Luxury pakket (lederen stuurwiel, tapijt en getinte achterraut)	○	○
Blue Power-pakket: Metallic blauwe en zilveren lak, stoelen en mat met logo	○	○
Afstelling in vier standen van SideWinder™ Ultra-armleuning	●	●
Telescopische verstelling van het stuurwiel	●	●
170° camera's, op voorzijde motorkap en cabinestijl, naar achter wijzend	●	●
Elektronisch verstelbare spiegels met groothoeklens	●	●
Uitschuifbare en verwarmde spiegels	○	○
Remote blokkering en immobilizer	○	○
Automatische klimaatregeling met zoneregeling	○	●
Grote draagbare koelbox	○	○
10 opbergruimtes in de cabine	●	●
DAB-radio met Bluetooth	○	○
Geïntegreerde telefoonmicrofoon	○	○
1 USB-stroomaansluiting	●	●
5 USB-stroomaansluitingen	○	○
Op spatbord gemonteerde externe bedieningen	●	●
Optimaal geluidsniveau cabine - 77/311 EEG (dBA)	67	67
Af-fabriek gemonteerde zwaailichten (1 / 2)	○	○
Gewichten		
Minimale onbelaste gewichten: Std. vooras / inclusief SmartTrax™ (kg)	10915 / -	12514 / 16300
Terraglide™ voorasvering / inclusief SmartTrax™ (kg)	11440 / -	13039 / 16500
Max. toegestaan gewicht bij 50 km/u*** (T8 met wielen) (kg)	18000	18000
Max. toegestaan gewicht bij 40 km/u (T8 SmartTrax) (kg)	-	24500

● Standaard ○ Optioneel - Niet beschikbaar * Ontwikkeld door FPT Industrial ** Biodieselmengsel moet volledig beantwoorden aan de recentste brandstofsificatie EN14214:2009 en de werking moet in overeenstemming zijn met de bestuurdershandleiding *** Beperkingen Europese snelweg



Afmetingen

Met achterband-/rupsbandmaat****	620/70R42	710/70R42	900/60R42*****	45,7 cm SmartTrax	61 cm SmartTrax	76,2 cm SmartTrax
A Totale lengte incl. gewichtenpakket en achterste hefinrichting (mm)	6247	6247	6477	6606	6606	6606
B Min. breedte (mm)	2534	2534	2534	2787	2787	2997
C Hoogte vanaf midden achteras tot dak cabine (mm)	2475	2475	2475	2472	2472	2472
D Totale hoogte (mm)	3338	3407	3435	3450	3450	3450
E Wielbasis Ultra Command™ / Auto Command™ (mm)	3450 / 3500	3450 / 3500	3550	3550 / 3550	3550 / 3550	3550 / 3550
F Spoorbreedte (min. / max.) (mm)	1727 / 2235	1727 / 2235	1727 / 2237	1930 / 3860	1930 / 3860	2235 / 3860
G Bodemvrijheid (afhankelijk van hefinrichting of trekhaak) (mm)	378	364	409	441	441	441

**** Andere achterbanden dan die vermeld zijn beschikbaar: 650/85R38, 710/70R38, 800/70R42, 710/75R42, 900/60R38

***** Ultra Command-model alleen indien uitgerust met Heavy-duty achteras

New Holland Top Service: klantenondersteuning en -informatie.

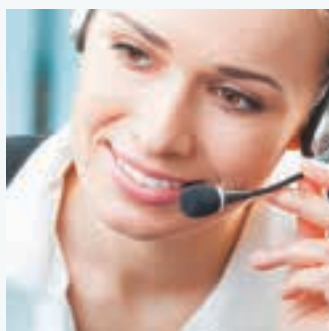

Topbeschikbaarheid

We zijn er altijd voor u: 24 uur per dag, 7 dagen per week, heel het jaar door! Welke informatie u ook nodig hebt, wat uw probleem of vraag ook is, u hoeft enkel het gratis nummer* van de New Holland Top Service te bellen.



Topsnelheid

Supersnelle levering van onderdelen: wanneer u ze nodig hebt, waar u ze nodig hebt!



Topprioriteit

Snelle oplossingen tijdens het seizoen: omdat uw oogst niet kan wachten!



Toptevredenheid

Wij zoeken de oplossing die u nodig hebt, volgen ze op en houden u op de hoogte: tot u 100% tevreden bent!



Raadpleeg voor meer details uw New Holland-dealer!

* Wanneer nodig kunt u New Holland Top Service contacteren op het nummer 00800 64 111 111, 24 uur op 24, 7 dagen op 7, het hele jaar door, gratis vanaf een vaste lijn. Vanaf een mobiele telefoon kunt u New Holland Top Service bereiken op het volgende nummer: 02 2006116. Telefoneren vanaf een mobiele lijn zal niet gratis zijn, maar gebeurt voor eigen rekening. Voor informatie in verband met het prijstarief neemt u best vooraf contact op met uw provider.

BIJ UW DEALER



www.newholland.com

